

261-340

GEBUNDENE SCHLEIFKÖRPER



GEBUNDENE
SCHLEIFKÖRPER

DIAMANT- UND CBN-
SCHLEIFWERKZEUGE

DIAMANT-
SCHEIBEN

REINIGEN,
POLIEREN
UND ABDECKEN

PERSÖNLICHE
SCHUTZAU-
RÜSTUNG

TECHNISCHE
INFORMATIONEN

- 262 Einführung
- 266 Leitfaden zur Anwendung

KERAMISCH GEBUNDENE SCHLEIFKÖRPER

- 269 Präzisionsschleifscheiben für Metall
- 285 Profilschleifscheiben für die Zahnflankenbearbeitung
- 286 Schleifschnecken zum kontinuierlichen Wälzschleifen

- 287 Präzisionsschleifscheiben für nichtmetallische Werkstoffe
- 290 Schleifbockscheiben
- 293 Schleifteller
- 296 Schleiftöpfe
- 302 Schleifzylinder
- 304 Schleifsegmente
- 308 Schleifstifte
- 315 Abrichtstäbe und -steine

- 318 Bank- und Kombinations-Ölsteine
- 321 Schleiffeilen
- 326 Rutscher und Spezialitäten

ORGANISCH GEBUNDENE SCHLEIFKÖRPER

- 329 Trennschleifscheiben
- 335 Schruppschleifscheiben und -töpfe
- 338 Schleifstifte

EINFÜHRUNG

Von Standard Aluminiumoxid Scheiben bis zu hochwertigen keramischen Flachschleifscheiben - Norton bietet Hochleistungslösungen an, die bei allen industriellen Anwendungen den Prozess optimieren können.

Die weit gespannte Produktpalette entspricht all Ihren Anforderungen beim Präzisions- und Grobschliff - sie beinhaltet alle geeigneten Schleifkörperspezifikationen für Schleifscheiben, Segmente, Schleifstifte, Abrichtsteine und Schärfsteine.

Norton bietet die vollständigste Produktauswahl an Schleifkörpern für den industriellen Einsatz.

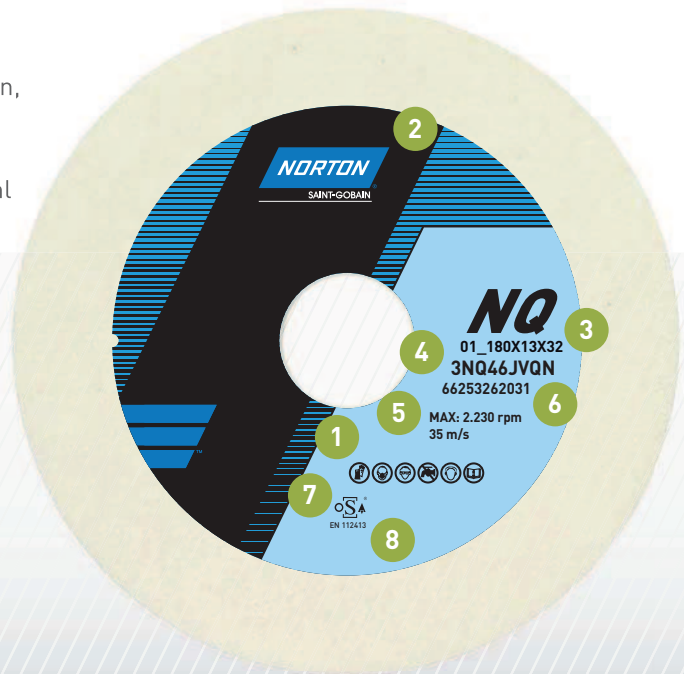

PRODUKTINFORMATIONEN

- 1 Sicherheits-Piktogramme
- 2 Markenzeichen
- 3 Abmessungen (mm)
- 4 Spezifikation
- 5 Max. Arbeitsgeschwindigkeit
- 6 Artikelnummer, zur Verwendung bei Nachbestellungen
- 7 oSa zertifiziert
Die Organisation für Sicherheit beim Schleifen
- 8 Europäischer Sicherheitsstandard EN 12413

SCHLEIFMITTELARTEN

KERAMISCHES ALUMINIUMOXID

NORTON SG ist eine patentierte Art von keramischem Aluminiumoxid, welches härter und schärfer als konventionelles Schleifkorn ist. Dieses keramische Korn hat eine einzigartige mikrokristalline Struktur und wirkt deshalb beim Einsatz selbstschärfend. Dies führt zu einer Verringerung des Abrichtzyklus sowie zu einem kühleren Schliff.

ALUMINIUMOXID

Allgemein wird dieses Schleifmittel eingesetzt für Werkstoffe von hoher Zugfestigkeit, wie rostfreier Stahl und Werkzeugstahl, es kann jedoch auch verwendet werden für einige hoch-zugfeste Aluminium- und Bronzelegierungen und wird in verschiedenen Qualitäten hergestellt.

SILIZIUMKARBID

Dieses Schleifmittel ist härter als Aluminiumoxid und hat eine schärfere Kornform. Es wird für relativ weiche Werkstoffe wie Aluminium oder Gusseisen sowie für extrem harte Materialien wie Hartmetall empfohlen.

ZIRKONKORUND

Zur Verwendung beim Vorschleifen mit hohen Zerspanmengen in Verbindung mit High-Tech Kunstharzbindungen.

KORNGRÖSSE

Die Zahl, die die Korngröße in der Scheibenspezifikation kennzeichnet, entspricht der Anzahl von Maschen pro Zoll-Länge des letzten Siebs, das beim Aussieben der Körnung verwendet wird. Folgende Regeln finden Anwendung:

EINSATZ VON GROBEM KORN

- Für weiches, zugfestes und zähes Material wie weichen Stahl oder Aluminium
- Zur schnellen Zerspanung
- Wenn die Oberflächengüte unwichtig ist
- Bei großen Kontaktflächen

EINSATZ VON FEINEM KORN

- Für hartes, sprödes Material wie gehärtetem Werkzeugstahl, Hartmetall und Glas
- Für feine Oberflächen
- Bei kleinen Kontaktflächen
- Zum Erreichen von kleinen Radien

HÄRTE DER SCHEIBE

Die Härtebezeichnung gibt die relativen Haltekräfte der Bindung, die die Körner zusammenhält, an. Bei einer gegebenen Bindungsart bedeutet dies also, dass hierdurch die Menge der eingesetzten Bindung den Härtegrad der Scheibe bestimmt. Dies wird in der Spezifikation durch Buchstaben in alphabetischer Reihenfolge - weich bis hart - angegeben. Folgende Regeln finden Anwendung:

NIEDRIGER HÄRTEGRAD

- Für hartes Material wie gehärteter Werkzeugstahl und Hartmetall
- Bei großen Kontaktflächen
- Zur schnellen Zerspanung

HOHER HÄRTEGRAD

- Für weiches Material
- Bei kleinen oder schmalen Kontaktflächen
- Für lange Standzeiten

NORMALER HÄRTEBEREICH

E	F	G	H	I	J	K	L	M	N	O	P	Q	R	S	T	U	
					RUNDSCHLEIFEN / SPITZENLOS												
FLACHSCHLEIFEN																	
					INNENRUNDSCHLEIFEN												
				WERKZEUGSCHLEIFEN													
					GEWINDESCHLEIFEN												
	KUNSTHARZ - NICHT VERSTÄRKT																
											KUNSTHARZ - VERSTÄRKT						

GEBUNDENE
SCHLEIFKÖRPER

DIAMANT- UND CBN-
SCHLEIFWERKZEUGE

DIAMANT-
SCHEIBEN

REINIGEN,
POLIEREN
UND ABDECKEN

PERSÖNLICHE
SCHUTZAUS-
RÜSTUNG

TECHNISCHE
INFORMATIONEN

KERAMISCHE BINDUNGEN

Beim Präzisionsschleifen sind keramische Bindungen am gebräuchlichsten. Die Porosität und die Stabilität der Scheiben mit dieser Bindung ermöglichen eine hohe Standzeit sowie hohe Präzision des Schliffs. Sie werden durch Wasser, Säuren, Öle und normale Temperaturschwankungen nicht beeinflusst. Die üblichsten Bindungen sind:

V	V ist die ursprüngliche keramische Hochtemperatur-Bindung, die normalerweise für gröbere Einsätze, bei denen eine lange Standzeit und gute Formhaltigkeit gewünscht wird, zum Einsatz kommt - z.B. Schleifbock
VS	VS ist eine sehr vielseitige Niedrigtemperatur-Bindung, die in nahezu allen Gebieten zum Einsatz kommt, hauptsächlich jedoch zum Werkzeug-, Spitzenlos, Rund- und Flachsleifen
VTECH	VTECH Bindung ist eine sehr technische Niedrigbrand-Bindung, die für konventionelle Schleifmittel verwendet und für High-Tech Anwendungen empfohlen wird, bei denen hohe Leistung und maximale Abrichtparameter gefordert sind
VX	VX Bindung ist geeignet für beste Form / Kantenstabilität - sie ist die erste Wahl für Premium Schleifmittel
VXP	VXP-Bindung ist eine VX Bindung mit gesteuerter Porosität
VQN/VQNP	Diese Bindungen hängen zusammen mit der Norton Quantum® Technologie - eine vielseitige Technologie, die für niedrige, mittlere und hohe Kräfte verwendet werden kann

ERKLÄRUNG DER SPEZIFIKATION

SCHLEIFMITTEL			KORNGRÖSSE			HÄRTE DER SCHEIBE			GEFÜGE		BINDUNG
ALUMINIUMOXID	SILIZIUMKARBID	KERAMISCHES ALUMINIUMOXID	GROB	MITTEL	FEIN	WEICH	MITTEL	HART	GESCHLOSSEN	OFFEN	
A	37C	SGB	12	30	80	E	I	Q	5	10	VS
19A	39C	3SG	16	36	90	F	J	R		11	VXP
25A		5SG	20	46	100	G	K	S		12	VXPM
38A		1TGP	24	54	120	H	L	T			VTECH
40A				60			M				
57A				70			N				
86A							O				
IPA			46	60	80	ME	HA	EH	17	26	VTX
										20	
		5NQ		60	80	J	K	L			VQN
										12	VQNP



ORGANISCHE BINDUNGEN

Diese Bindungen werden für zwei Arten von Schleifscheiben verwendet. Erstens für Scheiben auf tragbaren oder feststehenden Maschinen zur schnellen Zerspanung von Metall. Zweitens für Trennschleifscheiben, mit und ohne Verstärkung, zum Einsatz auf tragbaren oder feststehenden Maschinen.

SCHRUPPSCHLEIFSCHEIBEN UND -TÖPFE

B & B3	Gießerei-Scheiben: Vielzweckbindung mit der zufriedenstellende Ergebnisse bei den meisten Anwendungen erzielt werden
B28	Gießerei-Scheiben: Hochleistungsbindung für alle technischen Anwendungen – hohe Maschinenleistung erforderlich

TRENNSCHLEIFSCHEIBEN

BF1	Spezielle Bindung für beste Schnittqualität beim Nass- und Trockentrennen
BF3	Neue Bindungsgeneration mit hoher Standzeit beim Trockentrennen; vielseitig einsetzbar, ideal bei hoher Beanspruchung
B24	Neue Generation von Bindungen für Trennscheiben aus Siliziumkarbid für beste Leistung und hervorragende Schnittqualität für Nichteisen-Metalle beim Nasstrennen
B25	Standard Mehrzweckbindung für hohe Standzeit und freien Schnitt bei einer Vielzahl von Materialien und Anwendungen. Kann im weicheren Bereich auch zum Nasstrennen verwendet werden
B26	Neue Generation von Bindungen für Trennscheiben aus Aluminiumoxid für beste Leistung und hervorragende Schnittqualität für Eisen-Metalle beim Nasstrennen
B65	Traditionelle Bindung mit guter Leistung und hoher Standzeit beim Trockentrennen

EINSTUFUNG DER PRODUKTE

Norton bietet die vollständigste Produktauswahl an Schleifkörpern für den industriellen Einsatz - für jeden Anspruch des Kunden. Dieses Angebot teilt sich in drei „Klassen“ auf (Basis/Standard/Premium), um Ihnen bei der Auswahl des für Sie am besten geeigneten Produktes für Ihre spezifische Anwendung zu helfen.



Einsatz von hochkonzentriertem keramischen Aluminiumoxid für extreme Leistung bei einmaliger Schleiftechnologie. Norton stellt innovative Erzeugnisse her, die die Produktivität bei allen industriellen Anwendungen verbessern



In Nortons Premium Schleifkörpern mit Schleifmittel 3SG und 5SG wird das bekannte SG Korn von Norton in hoher Konzentration eingesetzt. Diese Produkte befriedigen auch unsere anspruchsvollsten Verbraucher mit hoher Zerspanungsleistung und langer Standzeit, die in niedrigeren Produktionskosten resultieren



SGB Schleifmittel wird bei den meisten der „Standard“ Produkte von Norton eingesetzt. SGB beinhaltet eine mittlere Konzentration von SG keramischem Aluminiumoxid. SG ist härter und schärfer als konventionelles Schleifkorn und bietet ausgezeichnete Schneidfähigkeit bei einer Vielzahl von Materialien



Standard Aluminiumoxid Schleifmittel, sowohl gemischt als auch rein, bietet hohe Standzeit bei guter Leistung

Weitere Informationen finden Sie unter „Technische Informationen“ am Ende des Kataloges.

GEBUNDENE
SCHLEIFKÖRPER

DIAMANT- UND CBN-
SCHLEIFWERKZEUGE

DIAMANT-
SCHEIBEN

REINIGEN,
POLIEREN
UND ABDECKEN

PERSÖNLICHE
SCHUTZAUS-
RÜSTUNG

TECHNISCHE
INFORMATIONEN

LEITFADEN ZUR ANWENDUNG

RUNDSCHLEIFEN

Rundschleifen beinhaltet das Außenschleifen von runden Werkstücken, auch wenn das Endprodukt nicht immer ganz zylindrisch ist. Die Anforderungen reichen von schneller Zerspaltung bis zum extremen Finish (Spiegelschliff). Rundschleifscheiben werden in großem Umfang eingesetzt bei der Automobil-, Luftfahrt-, Schiffbau-, Motorbau-, Turbinen- und Wälzlagerindustrie, ebenso wie für allgemeine Schleifaufgaben in Werkstätten

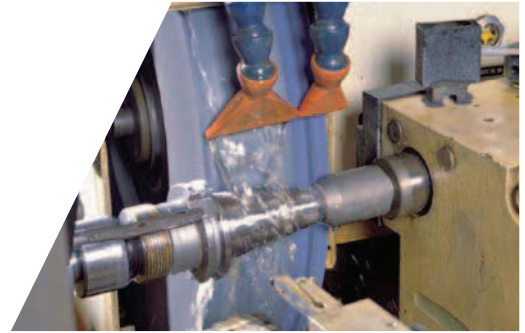

FLACHSCHLEIFEN

Flachschleifen bezeichnet einen Vorgang, bei dem die Schleifscheibe sich über die ebene Fläche eines Werkstückes bewegt - oder umgekehrt. Flachschleifen deckt sowohl schwere Zerspaltungsvorgänge sowie den Präzisionsschliff von Konturen ab

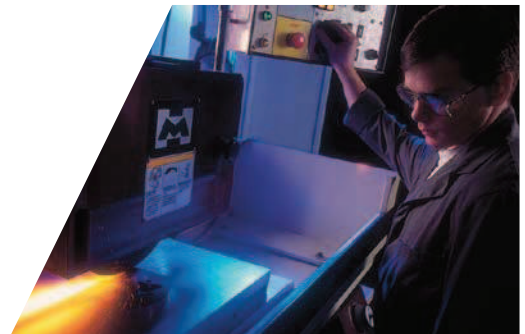

INNENRUNDSCHLEIFEN

Innenrundsleifen bezeichnet das Schleifen von Bohrungen oder Löchern und ist vielleicht eine der schwierigsten Schleifarten. Es beinhaltet sowohl große Zerspaltungleistungen als auch genau gesteuerte Prozesse bei denen Abmessungs- und Rundheitstoleranzen im Mikron-Bereich erzielt werden müssen

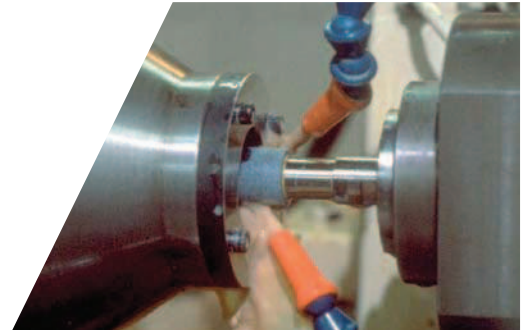

WERKZEUGE UND FRÄSER

Werkzeugschleifen bezieht sich auf die Instandhaltung und die Reparatur von Schneidwerkzeugen. Scheiben aller Abmessungen und Formen werden beim Werkzeugschleifen eingesetzt, meist in keramischer Bindung, Körnung 36 bis 220, Härte H bis N

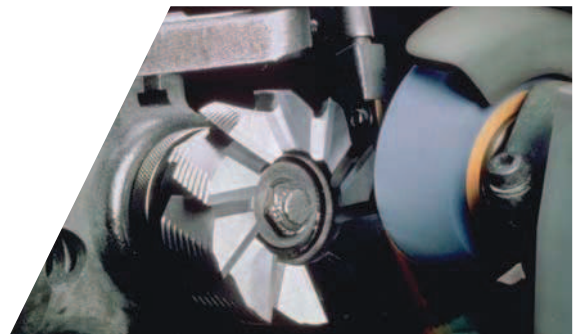

GEBUNDENE
SCHLEIFKÖRPER

DIAMANT- UND CBN-
SCHLEIFWERKZEUGE

DIAMANT-
SCHEIBEN

REINIGEN,
POLIEREN
UND ABDECKEN

PERSÖNLICHE
SCHUTZAUS-
RÜSTUNG

TECHNISCHE
INFORMATIONEN

	RUNDSCHLEIFEN	INNENRUNDSCHLEIFEN	FLACHSCHLEIFEN	WERKZEUGSCHLEIFEN
Aluminium	37C 46 KVS	37C 80 IV	37C 46 KVS	
			38A 54 I12VXP	
Messing/Bronze	37C 60 KVS	37C 80 IV	37C 46 KVS	
			38A 54 I12VXP	
Gusseisen	37C 60 KVS	37C 80 MVS	37C 54 JVS	
	38A 60 KVS	38A 80 MVS	38A 54 JVS	
Keramik (weich)	38A 60 KVS	38A80 I10VXP	38A 60 J10VQP	
Keramik (gebrannt)	39C 100 KVS			
Verchromt	SGB 80 I10VXP	5NQ 80 JVQN	SGB 70 G12VXP	
	38A 80 J10VXP		86A 70 G12VXP	
Kurbelwelle (Reparatur)	19A 60 MVS			
Glas (Schneiden)			39C 60 KVS	
Glas (Polieren)			A150 MVS	
Luftfahrt - Legierungen wie Nimonic, Inconel, Hastalloy	3NQ 80 I10VQNP	5NQ 60 KVQN	IPA 60 HA26VTX	
	SGB 80 I10VXP	SGB 60 KVX	3NQ 60 G12VQNP	
Kunststoff	37C 80 JVS	5NQ 60 KVQN	IPA 60 XH20VTX	
	SGB 80 IVXP			
Plasmabeschichtet	39C 60 KVS	39C 80 IV	39C 46 KVS	
	39C 100 KVS			
Gummi	IPA 60 HA26VTX			
	37C 46 E12VP			
Weicher Stahl (bis 45Rc)	57A 60 LVS	SGB 60 KVX	SGB 54 KVS	
	SGB 60 LVX	38A 60 LVS	38A 46 KVS	
Kohlenstoffstahl, Chromstahl (46-56Rc) D2, D3 etc.	3NQ 60 KVQN	5NQ 60 KVQN	IPA 60 XH17VTX	
	SGB 60 KVX	SGB 60 KVX	3SG 60 JVX	
Gehärteter Stahl (mehr als 56Rc)	3SG 60 KVX	5NQ 80 KVQN	1TGP 60 HVX	5NQ 80 JVQN
	SGB 60 KVX	5SG 60 KVX	IPA 60 HA20VTX	SGB 60 JVX
		3SG 60 KVX	3SG 60 IVXP	
Edelstahl	39C 60 KVX	39C 80 JVS	39C 60 JVS	
	SGB 60 KVX	5NQ 60 KVQN	SGB 54 I12VXP	
		SGB 60 KVX		
Stellite	38A 60 LVS	SGB 60 KVX	SGB 60 H12VXPM	
Titan	39C 60 KVX	39C 60 KVX	39C 60 KVX	
HSS	3NQ 60 KVQN	5NQ 60 JVQN	SGB 54 I12VXP	3NQ 60 KVQN
	SGB 60 KVX	SGB 60 JVX	IPA 60 EH20VTX	SGB 60 JVX
			3NQ54I12VXP	38A 60 JV
Hartmetall	39C 80 JVS	39C 80 IVS	39C 80 IVS	39C 80 JVS

GEBUNDENE
SCHLEIFKÖRPER

DIAMANT- UND CBN-
SCHLEIFWERKZEUGE

DIAMANT-
SCHEIBEN

REINIGEN,
POLIEREN
UND ABDECKEN

PERSÖNLICHE
SCHUTZTAUS-
RÜSTUNG

TECHNISCHE
INFORMATIONEN

SÄGENSCHÄRFEN

Sägenschärfen betrifft die Instandsetzung und die Reparatur von Sägeblättern. Es werden keramisch gebundene gerade Scheiben sowie Schleiftöpfe in Korngrößen 54 bis 60 eingesetzt. Eine Kantenbehandlung mit Kunstharz verstärkt die Formhaltigkeit



SÄGENSCHÄRFEN

MATERIAL	ZAHNART	OPERATION	KUNSTHARZ	SCHEIBENHÄRTE	REFERENZ	EMPFOHLENE SPEZIFIKATION
HSS	Groß	Alle	Nein	Weich	MTVS	19A 60 MVS MTVS
Standard Stahl	Klein	Alle	Nein	Hart	MDVS	19A 60 OVS MDVS
Standard Stahl	Doppelter Schnitt	Fertigschliff	1 mm Kunstharztränkung seitlich	Weich	T6	38A 60 MVS T6
Behandelter Stahl	Geschmiedet	Vorschliff		Mittel	M6	86A 54 KVS M6
		Fertigschliff		Weich	T6	38A 60 MVS T6
Hartmetall	Hartmetall	Fertigschliff		Weich	T6	38A 60 MVS T6
		Vorschliff		Mittel	M6	86A 54 KVS M6
		Abrichten		Hart	D6	86A 54 OVS D6

GEBUNDENE
SCHLEIFKÖRPER

DIAMANT- UND CBN-
SCHLEIFWERKZEUGE

DIAMANT-
SCHEIBEN

REINIGEN,
POLIEREN
UND ABDECKEN

PERSÖNLICHE
SCHUTZAUS-
RÜSTUNG

TECHNISCHE
INFORMATIONEN

PRÄZISIONSSCHLEIFSCHEIBEN FÜR METALL

Norton Schleifscheiben in keramischer Bindung haben seit Generationen Standards gesetzt und so den Weg zur Verbesserung der Technologien und der Optimierung der Leistung und Produktivität bereitet.

ANWENDUNGEN UND MÄRKTE

- Flachschleifen
- Werkzeug- und Fräuserschleifen
- Schärfen
- Innenrundscheifen
- Rundscheifen



QUANTUM 5NQ



TYPE 01

TYPE 05

EIGENSCHAFTEN

- Keramisches Korn in spezieller Form mit neuartiger chemischer Zusammensetzung
- Eine perfekte Mischung zwischen Scharfkantigkeit (freischneidend) und Zähigkeit (Scheibenverschleiß)

PREMIUM +++++ INNOVATION

QUANTUM

VORTEILE

- Vielseitig einsetzbar bei allen Anwendungen mit niedrigen, mittleren und hohen Kräften
- 30 % bis 100 % höherer Materialabtrag
- Mehr als 15 % weniger Schleifdruck erforderlich

SG 5SG



TYPE 01

EIGENSCHAFTEN

- Sehr hohe Konzentration von keramischem SG Aluminiumoxid Korn

PREMIUM +++++

VORTEILE

- Sehr guter Schnitt
- Hohe Zerspanung und Standzeit
- Sehr gut geeignet für technische Anwendungen, bei denen die Schleifparameter verändert werden können um die Leistung zu steigern

GEBUNDENE SCHLEIFKÖRPER

DIAMANT- UND CBN-SCHLEIFWERKZEUGE

DIAMANT-SCHLEIFSCHEIBEN

REINIGEN, POLIEREN UND ABDECKEN

PERSÖNLICHE SCHUTZAUSTRÜSTUNG

TECHNISCHE INFORMATIONEN

SG 3SG



TYPE 01

EIGENSCHAFTEN

- Hohe Konzentration von keramischem SG Aluminiumoxid Korn
- Einzigartige, selbstschärfende mikrokristalline Struktur

VORTEILE

- Sehr guter Schnitt
- Hohe Zerspanung und Standzeit
- Geeignet für sehr harte Stähle

VORTEX IPA

STANDARD ++++



TYPE 01

EIGENSCHAFTEN

- Hochleistungs-Aluminiumoxid
- Hohe Porosität erlaubt eine optimale Verteilung der Kühlflüssigkeit
- Bestmögliche Kornverteilung sorgt für guten Transport der Späne und vermindert die Reibung

VORTEILE

- Sehr hohe Zerspanleistung - hierdurch reduzierte Ablaufzeiten
- Geringere Gesamtkosten pro Stunde
- Erhöhte Standzeit der Scheibe
- Gleichmäßige Schleifleistung
- Extrem kühler Schliff - hierdurch kein Schleifbrand

TG 1TGP



TYPE 01

EIGENSCHAFTEN

- Keramisches Hochleistungs-Aluminiumoxid SG
- Härter und schärfer als konventionelle Schleifmittel
- Einzigartige, selbstschärfende mikrokristalline Struktur
- Längliche Kornform

VORTEILE

- Mischung von Premium TG mit Edelmetallkorund rosa
- Extreme hohe Zerspanung und Standzeit
- Effektiv, wenn die Produktivität im Vordergrund steht
- Geeignet für steife Maschinen mit mittlerer bis hoher Antriebsleistung

SG SGB



TYPE 01

TYPE 05

EIGENSCHAFTEN

- Mittlere Konzentration von keramischem SG Aluminiumoxid Korn
- Härter und schärfer als konventionelles Aluminiumoxid

VORTEILE

- Guter Schnitt
- Geeignet für Maschinen mit mittlerer Antriebsleistung
- Sehr vielseitig für alle Arten von Stahl

38A



TYPE 01

TYPE 05

EIGENSCHAFTEN

- Sehr reines weißes Aluminiumoxid
- Splitttriges Korn

VORTEILE

- Kühler, verbrennungsfreier Schnitt
- Ideal für hitzeempfindliche Operationen bei geringen bis mittleren Zustellraten

86A



TYPE 01

TYPE 05

EIGENSCHAFTEN

- Edelkorund rosa (Aluminiumoxid)
- Zäher als weißes Aluminiumoxid
- Beinhaltet einen geringen Prozentsatz an Chromoxid

VORTEILE

- Sehr vielseitig
- Reduzierter Abrichtzyklus

BASIS +++

19A



TYPE 01

EIGENSCHAFTEN

- Mischung aus A und 38A
- Hauptsächlich zum Sägeschärfen

VORTEILE

- Sehr vielseitig zum Schleifen einer Vielzahl von Stählen
- Effektiv, gute Zerspanungsleistung
- Ausgewogenes Verhältnis zwischen Zerspanungsleistung und Formstabilität

GEBUNDENE
SCHLEIFKÖRPER

DIAMANT- UND CBN-
SCHLEIFWERKZEUGE

DIAMANT-
SCHEIBEN

REINIGEN,
POLIEREN
UND ABDECKEN

PERSÖNLICHE
SCHUTZAUS-
RÜSTUNG

TECHNISCHE
INFORMATIONEN

57A



TYPE 01

EIGENSCHAFTEN

- Halbedelkorund braun (Aluminiumoxid)
- Hohe Lebensdauer

VORTEILE

- Für Stahl und Legierungen
- Vielseitig, langlebig und freischneidend
- Wirtschaftlich
- Ideal für allgemeinen Einsatz

GERADE SCHEIBEN

ABM DxTxB (mm)	P (mm)	F (mm)	FORM	MAX (U/min)	VPE Stück	PREMIUM INNOVATION	STANDARD	BASIS
----------------------	-----------	-----------	------	----------------	--------------	-----------------------	----------	-------

TYPE 01 **TYPE 05**

10x10x4			01	45	10	5NQ 80 JVQN	66253244877			
			01	45	10	5NQ 80 LVQN	66253262415			
13x13x4			01	45	10	5NQ 60 LVQN	66253244878			
			01	45	10	5NQ 80 LVQN	66253262414			
13x13x4,76	6	6	05	45	10	5NQ 60 KVQN	66253244880			
16x16x6			01	45	10	3NQ 60 LVQN	66253261880*	38A 60 LVS	66253050359**	
			01	45	10	5NQ 80 JVQN	66253244881			
	10	8	05	45	10	5NQ 60 LVQN	69083163785			
20x20x6			01	45	10	3NQ 60 LVQN	66253261903	38A 60 LVS	69936641129	
	13	10	05	45	10	5NQ 60 LVQN	66253261908	SGB 60 KVX	69936681793	
	13	10	05	45	10	5NQ 80 JVQN	66253244883			
20x20x6,35	10	10	05	45	10	5NQ 60 KVQN	66253244884			
25x25x6,35	13	12	05	45	10	5NQ 80 IVQN	66253244885			
25x25x8	13	12	05	45	10	5NQ 60 LVQN	66253244886			
	13	10	05	45	10	5NQ 80 JVQN	66253244887	SGB 60 KVX	69936681795	
32x20x10	16	10	05	45	10			SGB 60 JVX	69936641074**	
32x25x8	13	10	05	45	10	5NQ 60 JVQN	66253244888			
32x30x10	18	12	05	45	10			SGB 60 KVX	69936681798*	
32x32x9,53	16	16	05	45	10	5NQ 80 IVQN	66253244898			
32x32x10	16	16	05	45	10			SGB 60 JVX	69936676291	
	16	16	05	45	10			38A 60 LVS	69936675118	
40x25x9,53	20	12	05	45	10	5NQ 60 KVQN	66253244889			
40x25x10	16	12	05	45	10	5NQ 80 KVQN	66253244890			
40x32x10	20	16	05	45	10	5NQ 60 LVQN	66253244891			
40x40x10	16	20	05	45	10	5NQ 60 KVQN	66253244897			
50x6x6			01	45	10			38A 60 NVS	69936675122	
50x32x13	30	16	05	45	10	5NQ 60 LVQN	69083163788			

* Auf Anfrage ** Läuft aus

Alle Scheiben mit Durchmesser 100 mm bis 200 mm und einer Bohrung von 32 mm werden mit Plastikreduzierbuchsen geliefert, um die Bohrung auf 20 mm reduzieren zu können. Alle Abmessungen von Plastikreduzierbuchsen sind im techn. Informationsteil am Ende des Kataloges genannt.

ABM
DxTxB
(mm) P F
(mm) (mm) FORM MAX VPE
(U/min) Stück



TYPE 01 TYPE 05

ABM DxTxB (mm)	P (mm)	F (mm)	FORM	MAX (U/min)	VPE Stück	PREMIUM INNOVATION	STANDARD	BASIS
50x40x10	25	20	05	45	10			86A 60 KVTECH 66253049914**
50x40x12,7	25	20	05	45	10	5NQ 60 KVQN 66253244892	38A 60 LVS 69936621569*	
50x40x13	25	20	05	45	10	5NQ 80 IVQN 66253244893		
50x40x16	25	20	05	45	10	5NQ 60 KVQN 66253244894		86A 60 KVTECH 66253049929**
63x10x20			01	45	10		38A 60 NVS 66253050376	
63x40x12,7	32	20	05	45	10	5NQ 80 IVQN 66253244895	38A 60 LVS 69936621565	
65x50x16	25	25	05	45	10		SGB 60 JVX 69936676211*	
70x7,1x17			01	45	10	3NQ 60 HVQN 66253262413		
76x32x20	42	16	05	45	10	5NQ 60 JVQN 66253244896		
80x10x32			01	45	10		38A 60 LVS 66253050241**	
100x6x32			01	45	2		38A 60 LVS 66253050244	
100x10x32			01	45	2	3SG 60 KVX 66253050246	38A 60 LVS 66253050404	
100x13x32			01	45	2		SGB 60 KVX 66253049862*	
			01	45	2		38A 60 LVS 66253050409	
100x16x32			01	45	2	3SG 46 KVX 66253050283*		
100x20x32			01	45	2		38A 46 KVS 66253054532**	
			01	45	2		38A 60 KVS 66253051062*	
			01	45	2		38A 60 LVS 66253050413	
100x50x32	60	25	05	45	2	5NQ 60 LVQN 66253262024*		
125x6x32			01	45	2	3SG 60 LVX 66253054862*	38A 60 LVS 66253050440	
			01	45	2		38A 60 NVS 69936675721**	
125x8x32			01	45	2		38A 60 LVS 66253050443**	
125x10x32			01	45	2		38A 46 JVS 66253050441*	
			01	45	2		38A 60 KVS 66253051063**	
			01	45	2		38A 60 LVS 69936675731	
			01	45	2		38A 80 LVS 66253050254*	
			01	45	2		38A 120 JVS 66253050449**	
125x13x32			01	45	2	3SG 60 JVX 66253050290	38A 100 JVS 66253050257	
125x16x32			01	45	2		38A 60 MVS 66253050237	
125x20x32			01	45	2	3SG 60 JVX 66253050255**	SGB 60 LVX 66253050286*	
			01	45	2		38A 60 KVS 66253050620	
			01	45	2		38A 60 LVS 69936675736	
150x2x32			01	45	6		38A 80 NVS 69936677254*	
150x3,2x32			01	63	6			19A 60 MVS MTVS 69936675941
150x4x20			01	45	6		38A 60 LVS 69936675591	
			01	45	6		38A 80 NVS 69936676720	
			01	45	6		38A 100 MVS 69936640219	
150x4x30			01	63	6	3SG 80 NVX 69936678980*	38A 80 NVS 69936639730*	

* Auf Anfrage ** Läuft aus

Abmessungen: ABM = Abmessungen, D = Durchmesser, T = Breite, B = Bohrung, P = Aussparungsdurchmesser, F = Aussparungstiefe

GEBUNDENE SCHLEIFKÖRPER

DIAMANT- UND CBN-SCHLEIFWERKZEUGE

DIAMANT-SCHLEIFSCHEIBEN

REINIGEN, POLIEREN UND ABDECKEN

PERSÖNLICHE SCHUTZAUSRÜSTUNG

TECHNISCHE INFORMATIONEN

GERADE SCHEIBEN

ABM
DxTxB
(mm)

P
(mm)

F
(mm)

FORM

MAX
(U/min)

VPE
Stück

PREMIUM
INNOVATION

STANDARD

BASIS

TYPE 01

TYPE 01F

ABM (mm)	P (mm)	F (mm)	FORM	MAX (U/min)	VPE (Stück)	PREMIUM INNOVATION	STANDARD	BASIS	Artikelnummer	Artikelnummer	
150x4x32			01	63	6				19A 60 MVS MTVS	69936674920	
			01	63	6				19A 60 OVS MDVS	69936675946	
150x6x20			01F	45	6				86A 80 OVS	69936686760	
150x6x32			01	45	2	3SG 60 LVX	66253055040	SGB 80 LVX	66253049867**		
			01	45	2	3SG 80 LVX	66253054873*	38A 80 NVS	69936641572**		
			01	45	2			38A 120 JVS	69936675746*		
			01	45	2			38A 80 KVS	66253051068*		
			01F	63	6				19A 60 MVS MTVS	69936675964	
			01F	63	6				19A 60 OVS MDVS	69936675963**	
150x6x38			01	45	2		SGB 60 KVX	66253049900			
150x8x20			01F	45	6				86A 80 OVS	69936686743*	
150x8x32			01	45	2	3SG 60 JVX	66253055041	38A 60 LVS	69936675743		
			01	45	2			38A 80 MVS	66253050388**		
			01	45	2			38A 120 JVS	69936675748		
			01F	63	6	3SG 80 NVX	66253052706**	38A 60 MVS T6	69936658071**	19A 60 NVS MTVS	66253051097**
150x10x32			01	45	2	3NQ 60 LVQN	66253262029*	SGB 60 KVX	66253049871		
			01	45	2	5SG 60 KVX	69936640331*	SGB 100 JVX	66253049894		
			01	45	2	3SG 60 LVX	66253050280	38A 46 KVS	66253051072**		
			01	45	2			38A 46 MVS	66253050261*		
			01	45	2			38A 60 JVS	69936674921**		
			01	45	2			38A 60 KVS	66253051070		
			01	45	2			38A 60 LVS	69936675744		
			01	45	2			38A 60 MVS	69936641112		
			01	45	2			38A 80 KVS	66253051071**		
			01	45	2			38A 80 MVS	66253050373		
			01F	63	6				19A 60 OVS	66253050201	
			01	45	2			38A 100 MVS	66253050371*		
			01	45	2			38A 120 JVS	69936675749		
150x13x32			01	45	2	5SG 60 KVX	66253054864*	38A 46 HVS	69936675753*		
			01	45	2	3SG 46 HVX	66253054863	38A 46 LVS	69936675754		
			01	45	2	3SG 60 LVX	66253050142	38A 60 IVS	69936675756		
			01	45	2			38A 60 NVS	69936675758		
			01	45	2			38A 80 LVS	69936675759		
			01	45	2			38A 120 JVS	69936675760		
150x16x32			01	45	2	5SG 60 KVX	66253054866*	38A 46 HVS	69936675761*	86A 46 G12VXP	66253050296**
			01	45	2	3SG 60 H12VXP	69936677177	38A 46 LVS	69936675763		
			01	45	2	3SG 60 LVX	66253050367	38A 46 NVS	69936675762*		
			01	45	2			38A 60 LVS	69936675764		
			01	45	2			38A 80 LVS	69936675767		

* Auf Anfrage ** Läuft aus

Alle Scheiben mit Durchmesser 100 mm bis 200 mm und einer Bohrung von 32 mm werden mit Plastikreduzierbuchsen geliefert, um die Bohrung auf 20 mm reduzieren zu können. Alle Abmessungen von Reduzierbuchsen sind im techn. Informationsteil am Ende des Kataloges genannt.

ABM
DxTxB
(mm) P F
(mm) (mm) FORM MAX VPE
(U/min) Stück



TYPE 01

150x20x32		01	45	2	5SG 60 KVX	69936640816	SGB 60 KVX	66253049874		
		01	45	2	3SG 60 KVX	66253050155	SGB 60 MVX	66253050169**		
		01	45	2			SGB 100 JVX	66253049895		
		01	45	2			38A 46 KVS	66253051064*		
		01	45	2			38A 46 MVS	66253050372		
		01	45	2			38A 60 KVS	66253051065		
		01	45	2			38A 60 LVS	69936641391		
		01	45	2			38A 60 NVS	69936641392		
		01	45	2			38A 80 KVS	66253051067		
		01	45	2			38A 80 LVS	69936639416		
150x25x32		01	45	2			38A 100 JVS	66243570493		
		01	45	2			38A 60 KVS	66253050452		
		01	45	2			38A 60 MVS	66253050381		
175x4x51		01	63	6					19A 60 MVS MTVS	66253052709
175x6x51		01	63	6					19A 60 MVS MTVS	69936675980
175x8x51		01	45	2			38A 60 LVS	69936675786**		
180x6x32		01	45	2			SGB 120 JVX	69936638720*		
		01	45	2			38A 60 LVS	69936675784		
		01	45	2			38A 120 LVS	69936675791*		
		01	63	6					19A 60 MVS MTVS	69936675979**
180x8x32		01	63	6					19A 60 MVS MTVS	69936675982**
180x10x32		01	45	2			SGB 60 JVX	69936639145*		
		01	45	2			38A 80 JVS	69936675781		
		01	63	6					19A 60 MVS MTVS	69936675984

* Auf Anfrage ** Läuft aus

Abmessungen: ABM = Abmessungen, D = Durchmesser, T = Breite, B = Bohrung, P = Aussparungsdurchmesser, F = Aussparungstiefe

ABRICHTEN MIT DIAMANT

- Norton bietet eine weite Palette von Diamantabrichtlösungen an. Für weitere Information siehe Seite 369



GEBUNDENE SCHLEIFKÖRPER

DIAMANT- UND CBN-SCHLEIFWERKZEUGE

DIAMANT-SCHLEIFSCHEIBEN

REINIGEN, POLIEREN UND ABDECKEN

PERSÖNLICHE SCHUTZAUSRÜSTUNG

TECHNISCHE INFORMATIONEN

GERADE SCHEIBEN

ABM
DxTxB
(mm)

P
(mm)

F
(mm)

FORM

MAX

(U/min)

VPE

Stück

PREMIUM
INNOVATION

STANDARD

BASIS

TYPE 01

TYPE 01F

ABM DxTxB (mm)	P (mm)	F (mm)	FORM	MAX (U/min)	VPE Stück	PREMIUM INNOVATION	STANDARD	BASIS	
180x13x32			01	45	2	3NQ 46 JVQN 66253262031*	1TGP 60 H12VXP	69936676106	
			01	45	2	3SG 46 JVX 66253054876	38A 46 HVS	69936675798	
			01	45	2	3SG 80 JVX 66253054892	SGB 60 JVX	69936639148	
			01	45	2	3SG 120 JVX 66253054874	38A 60 LVS	69936675797	
			01	45	2		SGB 80 JVX	69936639149	
			01	45	2		38A 80 LVS	69936675801	
180x16x32			01	45	2	3SG 46 HVX 66253054882	SGB 70 G12VXP	69936639169	
			01	45	2		38A 46 HVS	69936675804*	
			01	45	2		38A 60 KVS	66253050453	86A 70 G12VXP 66253050358*
180x20x32			01	45	2	3SG 46 HVX 66253054883	SGB 46 H12VXP	69936638723	
			01	45	2	3SG 60 I12VXP 66253050166**	38A 46 HVS	66253050454**	
			01	45	2		SGB 60 H10VXP	69936639170	
			01	45	2		38A 46 JVS	69936693706**	
			01	45	2		SGB 60 KVX	66253049878	
			01	45	2		38A 60 JVS	69936675810	
180x25x32			01	45	2		38A 60 MVS	66253050273	
			01	45	2		38A 60 KVS	66253050365**	
180x25x51			01	45	2		38A 60 LVS	69936675812	
			01	45	2		38A 46 NVS	69936640967*	
200x4x32			01	63	6		38A 60 MVS	69936641085*	
			01	63	6			19A 60 OVS MDVS 69936675986	
200x6x32			01	45	2	3SG 60 LVX 69936639434**	SGB 120 JVX	69936677029	
			01	45	2		38A 60 MVS	66253050455	
			01	45	2		38A 80 NVS	69936639662	
			01	63	6			19A 60 MVS MTVS 69936675988	
			01	63	6			19A 60 OVS MDVS 69936675987*	
200x8x20			01F	45	6		38A 60 NVS	69936688291*	
200x8x32			01	63	6		38A 60 MVS T6	69936658078*	19A 54 OVS MDVS 69936675989
			01	63	6			19A 60 MVS MTVS 69936675990	

* Auf Anfrage ** Läuft aus

Alle Scheiben mit Durchmesser 100 mm bis 200 mm und einer Bohrung von 32 mm werden mit Plastikreduzierbuchsen geliefert, um die Bohrung auf 20 mm reduzieren zu können.
Alle Abmessungen von Reduzierbuchsen sind im techn. Informationsteil am Ende des Katalogs genannt.

GEBUNDENE
SCHLEIFKÖRPER

DIAMANT- UND CBN-
SCHLEIFWERKZEUGE

DIAMANT-
SCHEIBEN

REINIGEN,
POLIEREN
UND ABDECKEN

PERSÖNLICHE
SCHUTZAUS-
RÜSTUNG

TECHNISCHE
INFORMATIONEN

ABM DxTxB (mm) P (mm) F (mm) FORM MAX (U/min) VPE Stück

PREMIUM INNOVATION STANDARD BASIS

TYPE 01 TYPE 01F

200x10x32		01	45	2	3SG 60 LVX	66253054884	SGB 60 JVX	69936639157		
		01	45	2			38A 60 LVS	69936675818		
		01	45	2			SGB 80 JVX	69936639158		
		01	45	2			38A 120 JVS	69936675819		
		01	63	6			38A 60 MVS T6	69936675927	86A 54 OVS D6	66253050147*
		01	63	6					19A 54 OVS MDVS	69936675991*
		01	63	6					19A 60 MVS MTVS	69936675992**
		01F	63	6			38A 54 OVS	69936667264*		
200x10x50,8		01	45	2	3NQ 60 JVQN	66253261994*				
200x13x32		01	45	2			SGB 60 JVX	69936639160		
		01	45	2			38A 46 HVS	69936675826*		
		01	45	2			SGB 60 K VX	66253049881		
		01	45	2			38A 60 JVS	69936675821		
		01	45	2			SGB 80 JVX	69936639161		
		01	45	2			38A 60 LVS	69936675823		
		01	45	2			SGB 120 JVX	69936676608	86A 70 G12VXP	66253050374**
		01	63	6			38A 60 MVS T6	69936675928	19A 54 OVS MDVS	69936675993**
	01	63	6					19A 60 MVS MTVS	69936675994*	
200x13x50,8		01	45	2			38A 60 JVS	69936639432*		
200x16x32		01	45	2			38A 46 HVS	69936675828**		
		01	45	2			38A 60 KVS	66253050456**		
200x16x50,8		01	45	2			38A 60 JVS	69936641314*		
200x16x76,2		01	45	2			38A 60 LVS	69936675827		
200x20x32		01	45	2	3NQ 60 H12VQNP	66253262059*	SGB 46 HVX	69936639171	86A 54 H12VXP	66253051532**
		01	45	2	3NQ 60 JVQN	66253262023*	38A 46 HVS	69936675551		
		01	45	2	3NQ 46 JVQN	66253261995	SGB 60 H12VXP	69936639172		
		01	45	2	3SG 60 H12VXP	69936677181	38A 46 KVS	66253051075		
		01	45	2	3SG 60 IVX	66253050258**	SGB 60 K VX	66253049887		
		01	45	2	3SG 60 JVX	66253055869	38A 46 NVS	69936641400		
		01	45	2			SGB 60 MVX	66253050173**		
		01	45	2			38A 60 KVS	66253051077		
		01	45	2			38A 60 NVS	69936667154		
		01	45	2			38A 80 KVS	66253051080		
200x20x50		01	45	2	3SG 46 E12VXP	69936676703*	38A 46 KVS	69936641104	86A 46 IVTECH	66253050386**
		01	45	2	3SG 60 HVX	66253054886*				
		01	45	2	3SG 60 JVX	66253050362*				

* Auf Anfrage ** Läuft aus

Abmessungen: ABM = Abmessungen, D = Durchmesser, T = Breite, B = Bohrung, P = Aussparungsdurchmesser, F = Aussparungstiefe

GEBUNDENE SCHLEIFKÖRPER

DIAMANT- UND CBN-SCHLEIFWERKZEUGE

DIAMANT-SCHLEIFEN

REINIGEN, POLIEREN UND ABDECKEN

PERSÖNLICHE SCHUTZAUSRÜSTUNG

TECHNISCHE INFORMATIONEN

GERADE SCHEIBEN

ABM
DxTxB
(mm)

P
(mm)

F
(mm)

FORM

MAX

(U/min)

VPE
Stück

PREMIUM
INNOVATION

STANDARD

BASIS

TYPE 01

200x20x50,8			01	45	2	5NQ 46 G12VQNP	66253261978*	38A 46 JVS	69936675832		
			01	45	2	3NQ 60 H12VQNP	66253257432*	38A 46 KVS	66253050103**		
			01	45	2	3NQ 60 JVQN	66253262001*	38A 60 HVS	69936675834		
			01	45	2	3NQ 46 JVQN	66253261996*	38A 60 KVS	66253049967		
			01	45	2	3NQ 46 KVQN	66253261991*	38A 100 JVS	69936639795**		
			01	45	2	3SG 46 I12VXP	66253052711				
			01	45	2	3SG 60 H12VXP	66243593696				
200x20x51			01	45	2	5NQ 46 F12VQNP	66253261993*	SGB 60 JVX	69936639251		
			01	45	2			38A 46 KVS	66253051084*		
			01	45	2			38A 60 KVS	66253051085**		
200x20x76			01	45	2	3SG 46 IVX	66253054888			86A 46 IVTECH	66253050250**
200x20x76,2			01	45	2	3SG 46 HVX	66253050156	38A 46 HVS	69936641521		
			01	45	2	3SG 60 IVX	66253050157**	38A 60 LVS	69936675836		
200x25x32			01	45	2	3NQ 60 JVQN	66253262033*	SGB 46 GV12XP	66253051385*		
			01	45	2	3SG 60 JVX	66253054889	38A 46 LVS	69936627127		
			01	45	2			SGB 60 KVX	66253049888		
			01	45	2			38A 46 NVS	69936641406		
			01	45	2			38A 60 LVS	69936641407		
			01	45	2			38A 60 MVS	66253051079		
			01	45	2			38A 80 KVS	66253051082		
			01	45	2			38A 80 NVS	69936675847		
200x25x50,8			01	45	2			38A 100 JVS	66243570496		
			01	45	2			SGB 46 KVX	66253050183		
			01	45	2			38A 46 HVS	69936675840		
200x25x51			01	45	2			38A 54 I12VXP	69936681147*		
			01	45	2			SGB 46 HVX	66253049855*		
			01	45	2			38A 46 KVS	66253051086		
			01	45	2			38A 60 KVS	66253051089*		
200x25x76,2			01	45	2			38A 60 LVS	69936640125		
			01	45	2			38A 46 HVS	69936641562**		
			01	45	2			38A 46 KVS	66253049968*		
			01	45	2			38A 46 NVS	69936675841		
200x32x32			01	45	2			38A 60 MVS	66253049969**		
			01	45	2			38A 60 NVS	69936675846		
			01	45	2			SGB 60 KVX	66253049892		
			01	45	2			38A 46 MVS	66253052712		
		01	45	2			38A 60 LVS	69936675855			
		01	45	2			38A 60 NVS	69936667155			

* Auf Anfrage ** Läuft aus

Alle Scheiben mit Durchmesser 100 mm bis 200 mm und einer Bohrung von 32 mm werden mit Plastikreduzierbuchsen geliefert, um die Bohrung auf 20 mm reduzieren zu können. Alle Abmessungen von Reduzierbuchsen sind im techn. Informationsteil am Ende des Katalogs genannt.

ABM DxTxB (mm) P (mm) F (mm) FORM MAX (U/min) VPE Stück

PREMIUM INNOVATION STANDARD BASIS

TYPE 01 TYPE 01F

200x32x51			01	45	2			38A 60 LVS	69936640245		
200x32x76,2			01	45	2			38A 46 IVS	66253052713**		
			01	45	2			38A 46 NVS	69936675849		
			01	45	2			38A 60 MVS	66253049972		
			01	45	2			38A 60 NVS	69936675854		
200x35x32			01	45	2			SGB 46 KVX	66253049859*		
200x40x50,8			01	45	2			SGB 46 H12VXP	69936676377**		
			01	45	2			38A 46 IVS	69936681707		
225x5x60			01	45	2			38A 54 JVS	69936675859		
225x20x51			01	45	2	3NQ 60 H12VQNP	66253262058*	SGB 60 HVX	69936640943		
			01	45	2	3SG 60 H12VXP	69936676452	38A 46 IVS	69936640871		
225x25x51			01	45	2	3SG 54 F12VXP	69936676380*				
225x25x76,2			01	45	2	3SG 46 HVX	66243570377				
225x32x76,2			01	45	2	3SG 46 HVX	66253055043				
			01	45	2	3SG 60 H12VXP	66243593705				
230x6x50,8			01	45	2			38A 100 JVS	69936639629		
230x10x32			01	63	6			38A 60 MVS T6	69936675929		
230x10x50,8			01	45	2			38A 100 JVS	69936640665*		
230x13x32			01	63	6			38A 60 MVS T6	69936675930*		
230x20x50,8			01	45	2	3SG 60 IVX	66253050240*	38A 60 JVS	69936639549**		
230x25x50,8			01	45	2			38A 60 HVS	69936639829		
250x10x32			01	45	1			38A 60 KVS	66253049904**		
			01	63	6			38A 60 MVS T6	69936675931	86A 54 KVS M6	66253050146*
			01	63	6					86A 54 OVS D6	66253050139
			01	63	6					19A 54 OVS MDVS	69936675998**
			01	63	6					19A 60 MVS MVS	69936675999*
			01F	45	6			38A 46 MVS	66253050218**		
250x13x32			01F	45	6			38A 54 OVS	69936667265*		
			01	63	6			38A 60 MVS T6	69936675932	86A 54 KVS M6	66253050123
			01	63	6					86A 54 OVS D6	66253050128
250x13x76,2			01	45	1	3SG 60 KVX	69936623734				
250x20x32			01	45	1			38A 46 KVS	66253049918**		
			01	45	1			38A 60 KVS	66253049920**		

* Auf Anfrage ** Läuft aus

Abmessungen: ABM = Abmessungen, D = Durchmesser, T = Breite, B = Bohrung, P = Aussparungsdurchmesser, F = Aussparungstiefe

GEBUNDENE SCHLEIFKÖRPER

DIAMANT- UND CBN-SCHLEIFWERKZEUGE

DIAMANT-SCHLEIFSCHEIBEN

REINIGEN, POLIEREN UND ABDECKEN

PERSÖNLICHE SCHUTZAUSRÜSTUNG

TECHNISCHE INFORMATIONEN

GERADE SCHEIBEN

ABM
DxTxB
(mm)

P
(mm)

F
(mm)

FORM

MAX
(U/min)

VPE
Stück

PREMIUM
INNOVATION

STANDARD

BASIS

TYPE 01

250x20x76,2			01	45	1	5NQ 46 G12VQNP	66253261918*	38A 60 LVS	69936675862		
			01	45	1	3NQ 46 JVQN	66253261919				
			01	45	1	3NQ 60 JVQN	66253261990*				
250x25x32			01	45	1	3SG 60 HVX	66253050363**	SGB 60 KVX	66253050160**	86A 46 IVTECH	66253050275**
			01	45	1			38A 60 JVS	66253051098**	86A 60 IVTECH	66253050390**
			01	45	1			38A 60 KVS	66253049930**		
			01	45	1			38A 60 LVS	66253049927		
			01	45	1			38A 60 MVS	66253051380*		
		01	45	1			38A 80 KVS	66253049932**			
250x25x50,8			01	45	1	3SG 46 KVX	66253050107	38A 46 LVS	69936623714**		
250x25x51			01	45	1			38A 46 IVS	69936640283*		
			01	45	1			38A 46 KVS	66253049936*		
			01	45	1			38A 60 KVS	66253049939**		
250x25x76			01	45	1	5NQ 46 G12VQNP	66253262010*	38A 46 KVS	66253049902**		
			01	45	1			38A 60 KVS	66253049905*		
			01	45	1			38A 60 LVS	69936678984*		
			01	45	1			38A 80 KVS	66253049907**		
250x25x76,2			01	45	1	3SG 46 KVX	69936623668	IPA 60 EH17VTX	66253052716		
			01	45	1	3SG 54 F12VXP	69936676054	38A 46 G12VXP	66253050292*		
			01	45	1	3SG 60 KVX	66253055045	IPA 60 XH17VTX	66253052721		
			01	45	1			38A 46 IVS	66253050369		
			01	45	1			SGB 46 HVX	66243570378*		
			01	45	1			38A 46 LVS	69936623691		
			01	45	1			SGB 46 KVX	66253050124		
			01	45	1			38A 60 IVS	66253050101		
			01	45	1			SGB 60 KVX	66253050126		
			01	45	1			38A 60 LVS	69936623733		
250x25x120,6			01	45	1			SGB 70 H12VXP	69936623901		
			01	45	1			38A 80 LVS	69936623651		
250x32x32			01	45	1			38A 60 LVS	69936623688**		
			01	45	1			SGB 60 KVX	66253050162*		
			01	45	1			38A 46 KVS	66253049909**		
			01	45	1			38A 60 KVS	66253049911		
			01	45	1			38A 60 NVS	69936667158		
250x32x76			01	45	1			38A 80 KVS	66253049915		
			01	45	1			38A 60 KVS	66253051102**		
250x32x76,2			01	45	1	3NQ 46 HVQN	66253262034*				
			01	45	1	3SG 46 HVX	66253055046				

* Auf Anfrage ** Läuft aus

GEBUNDENE
SCHLEIFKÖRPER

DIAMANT- UND CBN-
SCHLEIFWERKZEUGE

DIAMANT-
SCHEIBEN

REINIGEN,
POLIEREN
UND ABDECKEN

PERSÖNLICHE
SCHUTZAUS-
RÜSTUNG

TECHNISCHE
INFORMATIONEN

ABM DxTxB (mm) P (mm) F (mm) FORM MAX (U/min) VPE Stück

PREMIUM INNOVATION STANDARD BASIS

TYPE 01

250x40x32			01	45	1			38A 60 KVS	66253051093*		
250x40x51			01	45	1			38A 60 KVS	66253051095**		
250x40x76			01	45	1			38A 46 KVS	66253051104*		
250x40x76,2			01	45	1	3NQ 46 G12VQNP	66253262056*	SGB 46 I10VXP	66253050205*		
			01	45	1	3SG 46 G12VXP	69936676056	38A 46 I12VXP	69936681148*		
			01	45	1	3SG 46 IVX	66253050259	38A 46 KVS	66253050186		
250x50x76,2			01	45	1			SGB 46 KVX	66253050129*		
			01	45	1			38A 46 LVS	69936623717*		
300x13x127			01	45	1			SGB 60 KVX	66253050131**		
			01	45	1			38A 60 LVS	69936623652*		
300x20x127			01	45	1			38A 60 LVS	69936675872		
300x25x127			01	45	1	3NQ 60 KVQN	66253262040	SGB 60 KVX	66253050132	57A 60 LVS	66253050370**
			01	45	1	3SG 46 KVX	66253055050	38A 46 LVS	69936623601		
			01	45	1	3SG 60 H12VXP	69936677184	SGB 80 I12VXP	66253050121		
			01	45	1	3SG 60 KVX	66253055052	38A 60 KVS	66253050105		
			01	45	1			38A 80 LVS	69936623648		
300x32x32			01	45	1			38A 46 NVS	69936675879		
			01	45	1			38A 60 KVS	66253051100		
			01	45	1			38A 60 NVS	69936639618		
300x32x76,2			01	45	1			38A 46 HVS	69936675880		
300x32x127			01	45	1	3SG 60 KVX	66253055872	IPA 60 EH20VTX	66253049858		
			01	45	1			38A 46 HVS	69936675883		
			01	45	1			IPA 60 XH20VTX	66253049861*		
			01	45	1			38A 60 LVS	69936675884		
			01	45	1			SGB 46 F12VXP	69936676705		
			01	45	1			SGB 46 HVX	66243570380*		
			01	45	1			SGB 46 IVX	66253050175*		
			01	45	1			SGB 60 KVX	69936676386		
300x40x51			01	45	1			38A 46 KVS	66253051096*		
			01	45	1			38A 60 KVS	66253049944**		
300x40x76			01	45	1			38A 46 KVS	66253049948		
			01	45	1			38A 60 KVS	66253049953		
300x40x76,2			01	45	1			IPA 60 EH20VTX	66253049863		
			01	45	1			IPA 60 XH20VTX	66253049866		

* Auf Anfrage ** Läuft aus

Abmessungen: ABM = Abmessungen, D = Durchmesser, T = Breite, B = Bohrung, P = Aussparungsdurchmesser, F = Aussparungstiefe

GEBUNDENE SCHLEIFKÖRPER

DIAMANT- UND CBN-SCHLEIFWERKZEUGE

DIAMANT-SCHLEIFSCHEIBEN

REINIGEN, POLIEREN UND ABDECKEN

PERSÖNLICHE SCHUTZAUSRÜSTUNG

TECHNISCHE INFORMATIONEN

GERADE SCHEIBEN

ABM
DxTxB
(mm)

P
(mm)

F
(mm)

FORM

MAX
(U/min)

VPE
Stück

PREMIUM
INNOVATION

STANDARD

BASIS

TYPE 01

300x40x127			01	45	1	3NQ 60 KVQN	66253262046*	SGB 46 G12VXP	69936639946	86A 54 G12VXP	66253051533**
			01	45	1	3SG 46 HVX	66253055893				
			01	45	1	3SG 60 KVX	66253055053	SGB 60 KVX	66253050179*		
			01	45	1			38A 60 LVS	69936675891		
300x50x76,2			01	45	1			38A 46 IVS	66253050251		
	160	10	07	45	1	3NQ 46 HVQN	66253262412*				
300x50x127			01	45	1			IPA 60 EH20VTX	66253049869*		
			01	45	1			38A 46 JVS	69936623649		
			01	45	1			IPA 60 XH20VTX	66253049872*		
			01	45	1			38A 60 KVS	66253054524**		
			01	45	1			SGB 46 G12VXP	66243570384		
355x25x127			01	45	1	3SG 60 LVX	66253055895	IPA 60 EH20VTX	66253049873		
			01	45	1			38A 60 LVS	69936675901		
			01	45	1			IPA 60 XH20VTX	66253049875**		
			01	45	1			SGB 46 JVX	66253050118*		
			01	45	1			SGB 60 LVX	66253050135		
355x30x127			01	45	1			SGB 46 G11VXP	66253050177**		
355x32x127			01	45	1	3SG 60 KVX	66253055902	SGB 54 E12VXP	69936676713		
			01	45	1			38A 60 LVS	69936675903		
355x40x51			01	45	1			38A 46 KVS	66253051373**		
			01	45	1			38A 60 KVS	66253049963**		
355x40x127			01	45	1	3NQ 46 HVQN	66253262048*	IPA 60 EH20VTX	66253049877		
			01	45	1	3SG 46 HVX	66253055056	38A 46 JVS	69936623753		
			01	45	1	3SG 60 LVX	66253055057	IPA 60 XH20VTX	66253049879		
			01	45	1			38A 60 LVS	69936675908		
			01	45	1			SGB 46 G12VXP	66253049901		
			01	45	1			SGB 46 JVX	66253050117		
			01	45	1			SGB 80 I12VXP	66253055058**		
355x50x51			01	45	1			38A 46 KVS	66253049941**		
			01	45	1			38A 60 KVS	66253051101**		
355x50x127			01	45	1	3NQ 46 HVQN	66253262049	IPA 60 EH20VTX	66253049880		
			01	45	1	3NQ 46 F12VQNP	66253262055*	38A 46 IVS	69936675913		
			01	45	1	3SG 46 F12VXP	69936623900	IPA 60 XH20VTX	66253049883		
			01	45	1	3SG 46 HVX	66253055059	38A 46 I11VXP	66253050212		
			01	45	1	3SG 46 JVX	66253055063	SGB 46 H11VXP	66253054500		
			01	45	1			38A 46 KVS	66253051108		
			01	45	1			SGB 46 J12VX	69936623781		
			01	45	1			38A 60 KVS	66253049951		
			01	45	1			SGB 54 G12VXP	66253049857		
			01	45	1			38A 80 KVS	66253049955**		
			01	45	1			SGB 60 KVX	66253050138		

* Auf Anfrage ** Läuft aus

ABM DxTxB (mm)	P (mm)	F (mm)	FORM	MAX (U/min)	VPE Stück	PREMIUM		STANDARD	BASIS
						INNOVATION			

TYPE 01

355x63x127			01	45	1			38A 46 KVS	66253049957*		
			01	45	1			38A 60 KVS	66253049959*		
406x25x127			01	45	1	3SG 60 LVX	66253055083	SGB 60 KVX	69936644046		
			01	45	1			38A 60 LVS	69936694018		
406x32x127			01	45	1			38A 60 LVS	66253049841		
406x40x127			01	45	1	3SG 60 LVX	66253055086	SGB 60 KVX	66253049843		
			01	45	1			38A 46 JVS	66243466541		
			01	45	1			38A 46 KVS	66253055066*		
			01	45	1			38A 60 LVS	66243466542		
			01	45	1			38A 80 KVS	66253055069*		
406x50x127			01	45	1	5NQ 46 G12VQNP	66253260614*	IPA 60 EH20VTX	66253049884		
			01	45	1	3NQ 46 HVQN	66253258471*	38A 46 I12VXP	66253054508		
			01	45	1	5SG 46 G12VXP	66243468188	IPA 60 XH20VTX	66253049885*		
			01	45	1	3SG 46 HVX	66253055912	38A 46 JVS	66243466547*		
			01	45	1	3SG 54 F12VXP	66253054506	SGB 46 G12VXP	66243468401		
			01	45	1			38A 60 LVS	66243466546*		
			01	45	1			SGB 46 HVX	66243448363		
406x50x203			01	45	1			SGB 60 KVX	66253055072		
			01	45	1			38A 46 KVS	66253055078**		
406x60x127			01	45	1			38A 60 KVS	66253055079*		
			01	45	1			38A 60 LVS	66253049839**		
406x76x127	215/ 215	12/ 25	07	45	1	3NQ 54 E12VQNP	66253260644*				
457x50x127			01	45	1			38A 60 LVS	66243466558		

* Auf Anfrage ** Läuft aus

Abmessungen: ABM = Abmessungen, D = Durchmesser, T = Breite, B = Bohrung, P = Aussparungsdurchmesser, F = Aussparungstiefe

ABRICHTEN MIT DIAMANT

- Norton bietet eine weite Palette von Diamantabrichtlösungen an. Für weitere Information siehe Seite 369



GEBUNDENE SCHLEIFKÖRPER

DIAMANT- UND CBN-SCHLEIFWERKZEUGE

DIAMANT-SCHLEIFEN

REINIGEN, POLIEREN UND ABDECKEN

PERSÖNLICHE SCHUTZAUSTRÜSTUNG

TECHNISCHE INFORMATIONEN

GERADE SCHEIBEN

ABM
DxTxB
(mm)

P
(mm)

F
(mm)

FORM

MAX
(U/min)

VPE
Stück

PREMIUM
INNOVATION

STANDARD

BASIS

TYPE 01

500x50x203			01	45	1			38A 60 KVS	66253054504*		
500x50x203,2			01	45	1			SGB 60 KVX	66243448367*		
500x60x203,2			01	45	1			SGB 60 KVX	66253049853*		
500x63x203,2			01	45	1			38A 60 LVS	66243447835**		
500x80x203,2			01	45	1			SGB 60 JVX	66253049850**		
508x50x203,2			01	45	1			3NQ 60 KVQN	66253260617*		
			01	45	1			3SG 60 KVX	66253055088		
508x80x203,2			01	45	1			38A 60 LVS	66243465706		
508x203x304,8			01	45	1					57A 60 MVS	66253049852
710x40x50			01	45	1					A90 NVS	66253049847**

* Auf Anfrage ** Läuft aus

Abmessungen: ABM = Abmessungen, D = Durchmesser, T = Breite, B = Bohrung, P = Aussparungsdurchmesser, F = Aussparungstiefe

FORMSCHLÜSSEL

Type 01

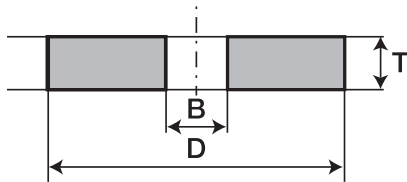

Type 05

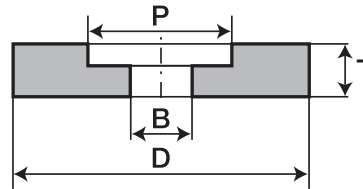

Type 01F

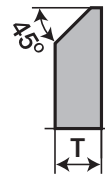

GEBUNDENE
SCHLEIFKÖRPER

DIAMANT- UND CBN-
SCHLEIFWERKZEUGE

DIAMANT-
SCHEIBEN

REINIGEN,
POLIEREN
UND ABDECKEN

PERSÖNLICHE
SCHUTZAUS-
RÜSTUNG

TECHNISCHE
INFORMATIONEN

PROFILSCHLEIFSCHEIBEN FÜR DIE ZAHNFLANKENBEARBEITUNG

Die neuen Getriebeschleifscheiben mit dem Fast Track (Schnellspur) Service. Alle Norton Profilschleifscheiben werden auf Anforderung mit Einsatz von CNC Maschinen produziert und die Endbearbeitung erfolgt mit Norton Abrichtwerkzeugen. Das macht die Norton Getriebeschleifscheiben zu Scheiben mit hervorragender Präzision und Reproduzierbarkeit.

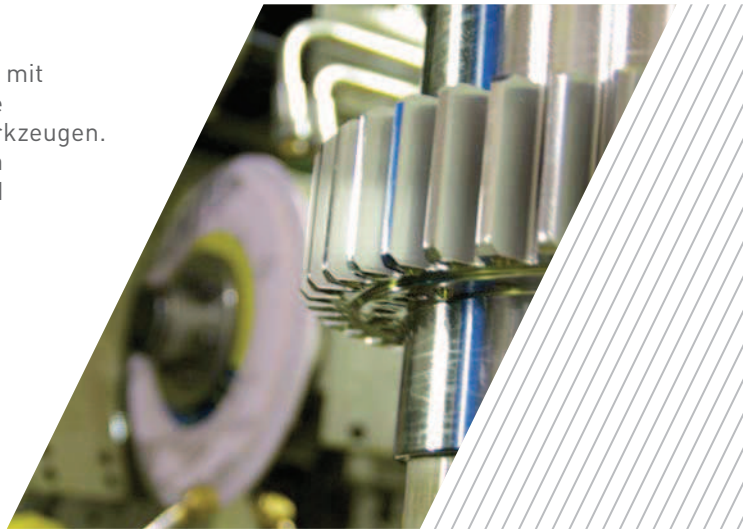

ANWENDUNGEN UND MÄRKTE

- Getriebeschleifen

GEBUNDENE
SCHLEIFKÖRPER

DIAMANT- UND CBN-
SCHLEIFWERKZEUGE

DIAMANT-
SCHEIBEN

REINIGEN,
POLIEREN
UND ABDECKEN

PERSÖNLICHE
SCHUTZAUSS-
RÜSTUNG

TECHNISCHE
INFORMATIONEN

ALTOS

PREMIUM +++++



EIGENSCHAFTEN

- 100 % keramisches Hochleistungs-Aluminiumoxid Korn
- Hochporös und durchlässig, optimaler Zugang von Kühlmittel auf die Schleifzone
- Optimaler Kornzwischenraum

VORTEILE

- Extrem scharfes keramisches Korn mit hervorragender Schneidleistung
- Sehr hohe Materialabtragsraten - 2 bis 3 mal mehr als Standardprodukte
- Verbesserte Formhaltigkeit und Reduzierung der Abrichtzustellung der Scheiben

MASCHINE	ABM DxTxB (mm)	SPEZIFIKATION	Art.-Nr.
GLEASON-PFAUTER	400x(20-60*)x127	TGX120F13VCF5	66253253540
HOFLER	400x(20-60*)x127	TGX120F13VCF5	66253253540
NILES	350x(20-32*)x127	TGX120F13VCF5	66253253540
SAMPUTENSILI	300x(20-25*)x127	TGX120E13VCF5	00310394459
OERLIKON	250x(20-25*)x127	TGX120E13VCF5	00310394459

* Bitte geben Sie die gewünschte Abmessungen bei Auftragserteilung an und senden Sie bitte auch wenn verfügbar eine technische Zeichnung.

FORMSCHLÜSSEL

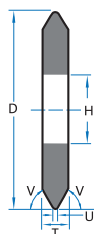
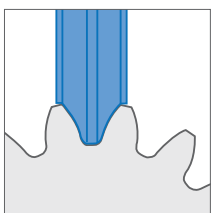

Formschlüssel

- 01 = Type
- D = Durchmesser
- T = Breite
- H = Bohrung
- V = Winkel, Stirn bis Seite
- U = Flache Stirnseitenbreite

SCHLEIFSCHNECKEN ZUM KONTINUIERLICHEN WÄLZSCHLEIFEN

QUANTUM 3NQM

PREMIUM +++++

QUANTUM

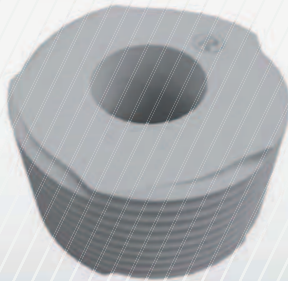

EIGENSCHAFTEN

- Hochleistungskorn auf mikrometrischem Niveau
- Neueste Korntechnologie

VORTEILE

- Schneller Schliff
- Längere Standzeit
- Für niedrige, mittlere und hohe Kräfte

MASCHINE	ABM DxTxB (mm)	SPEZIFIKATION	Art.-Nr.
REISHAUER	275x125x160	3NQM1001L8VET	00310394494
	300x125x160	3NQM1001L8VET	00310394494
	350x(80/104)x160	3NQM1001L8VET	00310394638

Um Ihre Bestellungen korrekt ausführen zu können, geben Sie bitte die Module, Eingriffswinkel, Gangzahl und/oder Zeichnung an.

27AH

BASIS +++



EIGENSCHAFTEN

- Monokristallines Korn
- Zäheres Schleifkorn als reines weißes Aluminiumoxid

VORTEILE

- Gleichbleibende Schleifleistung
- Kühler, verbrennungsfreier Schnitt

MASCHINE	ABM DxTxB (mm)	SPEZIFIKATION	Art.-Nr.
REISHAUER	275x125x160	27AH1001K8VET	00310377385
	300x125x160	27AH1001K8VET	00310377385
	350x(84/104)x160	27AH1001K8VET	00310321581

Um Ihre Bestellungen korrekt ausführen zu können, geben Sie bitte die Module, Eingriffswinkel, Gangzahl und/oder Zeichnung an.

FORMSCHLÜSSEL

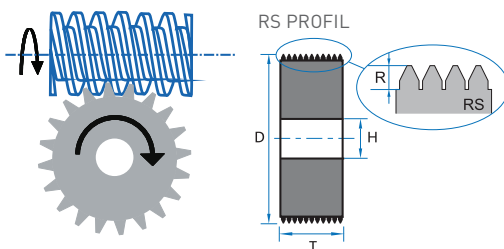

Formschlüssel

- 01 = Type
- D = Durchmesser
- T = Breite
- H = Bohrung
- R = Gewindetiefe, optionales Feld

BESONDERHEIT FÜR HAUPTPRODUKTE

- Fast Track Service: 2 Wochen Lieferzeit

PRÄZISIONSSCHLEIFSCHEIBEN FÜR NE-METALLE UND NICHTMETALLISCHE WERKSTOFFE

Norton Schleifscheiben in keramischer Bindung haben seit Generationen Standards gesetzt und so den Weg zur Verbesserung der Technologien und der Optimierung der Leistung und Produktivität bereitet. Siliziumkarbid- Scheiben werden hauptsächlich verwendet für Hartmetalle, antimagnetischem rostfreien Stahl, Aluminium und Glas.

ANWENDUNGEN UND MÄRKTE

- Flachsleifen
- Werkzeug- und Fräuserschleifen
- Schärfen

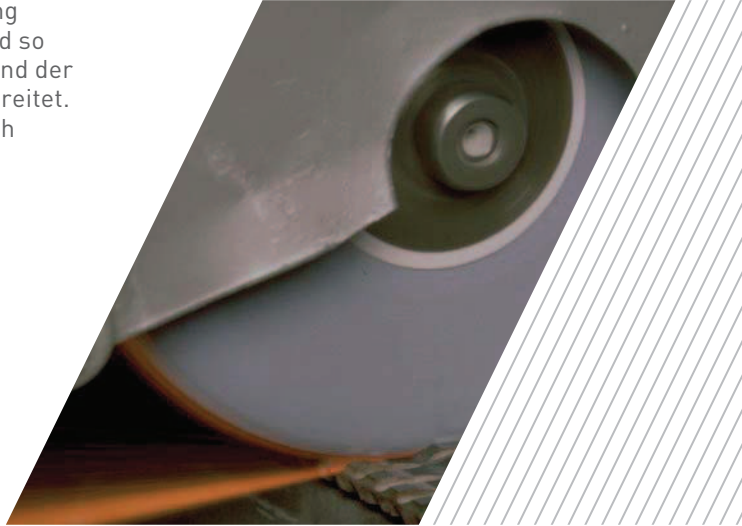

GEBUNDENE SCHLEIFKÖRPER

DIAMANT- UND CBN-SCHLEIFWERKZEUGE

DIAMANT-SCHLEIFSCHEIBEN

REINIGEN, POLIEREN UND ABDECKEN

PERSÖNLICHE SCHUTZAUSRÜSTUNG

TECHNISCHE INFORMATIONEN

39C

STANDARD ++++



TYPE 01

EIGENSCHAFTEN

- Nahezu reines grünes Siliziumkarbid
- Härter und spröder als Aluminiumoxid

VORTEILE

- Ideal zum Schleifen und Schärfen von Hartmetall und NE-Metalle

ABM DxTxB (mm)	FORM	MAX (m/s)	VPE Stück	SPEZIFIKATION	Art.-Nr.
76x25x12,7	01	45	10	39C 80 IV	66253052726
76x25x13	01	45	10	39C 80 IV	66253050168**
80x25x12,7	01	45	10	39C 60 MV	66253051624
80x25x13	01	45	10	39C 60 MV	66253051623
100x10x32	01	45	2	39C 80 LVS	66253050380
	01	45	2	39C 120 KVS	66253049701*
125x13x32	01	45	2	39C 80 KVS	66253049896
125x16x32	01	45	2	39C 80 LVS	66253050393
125x20x32	01	45	2	39C 80 LVS	69936667443

* Auf Anfrage ** Läuft aus

Abmessungen: ABM = Abmessungen, D = Durchmesser, T = Breite, B = Bohrung

ABRICHTEN MIT DIAMANT

- Norton bietet eine weite Palette von Diamantabrichtlösungen an. Für weitere Informationen siehe Seite 369



PRÄZISIONSSCHLEIFSCHEIBEN FÜR NE-METALLE UND NICHTMETALLISCHE WERKSTOFFE

39C

ABM DxTxB (mm)	FORM	MAX (m/s)	VPE Stück	SPEZIFIKATION	Art.-Nr.
150x4x32	01	45	2	39C 120 KVS	66253050248
150x6x32	01	45	2	39C 100 KVS	66253050377
	01	45	2	39C 120 KVS	69936675617
150x10x32	01	45	2	39C 80 KVS	66253050357
	01	45	2	39C 120 KVS	69936675629
150x13x32	01	45	2	39C 80 KVS	66253049897*
150x16x32	01	45	2	39C 60 KVS	69936675656
	01	45	2	39C 120 KVS	69936675659
	01	45	2	39C 80 LVS	69936675657
150x20x20	01	45	2	39C 60 JV	66253051383**
150x20x32	01	45	2	39C 60 KVS	69936641411
	01	45	2	39C 80 LVS	69936641413
	01	45	2	39C 100 JVS	66253050300**
	01	45	2	39C 120 KVS	69936641414
150x25x32	01	45	2	39C 60 KVS	69936675661
	01	45	2	39C 80 KVS	66253050278
	01	45	2	39C 120 KVS	69936675664
180x20x32	01	45	2	39C 60 KVS	69936641415
	01	45	2	39C 80 LVS	69936676582
	01	45	2	39C 120 KVS	69936675666
180x25x32	01	45	2	39C 60 KVS	69936675667
	01	45	2	39C 80 LVS	69936667101
200x6x32	01	45	2	39C 120 KVS	69936675636
200x10x32	01	45	2	39C 120 KVS	69936675637
200x13x32	01	45	2	39C 80 JVS	69936676152
200x20x20	01	45	2	39C 80 KVS	69936641417
	01	45	2	39C 80 MVS	69936640220
200x20x32	01	45	2	39C 60 KVS	69936641418
	01	45	2	39C 80 KVS	69936676351
	01	45	2	39C 100 JVS	66253050389**
	01	45	2	39C 120 KVS	69936641421
200x20x51	01	45	2	39C 60 KVS	69936640176
200x20x76,2	01	45	2	39C 80 LVS	69936675671
200x25x32	01	45	2	39C 46 LVS	69936675639
	01	45	2	39C 60 KVS	69936641424
	01	45	2	39C 80 KVS	66253050276
	01	45	2	39C 100 JVS	66253050375*
	01	45	2	39C 120 KVS	69936641428

* Auf Anfrage ** Läuft aus

Alle Scheiben mit Durchmesser 100 mm bis 200 mm und einer Bohrung von 32 mm werden mit Plastikreduzierbuchsen geliefert, um die Bohrung auf 20 mm reduzieren zu können. Alle Abmessungen von Reduzierbuchsen sind im techn. Informationsteil am Ende des Katalogs genannt.

GEBUNDENE
SCHLEIFKÖRPER

DIAMANT- UND CBN-
SCHLEIFWERKZEUGE

DIAMANT-
SCHEIBEN

REINIGEN,
POLIEREN
UND ABDECKEN

PERSÖNLICHE
SCHUTZAUS-
RÜSTUNG

TECHNISCHE
INFORMATIONEN

39C

ABM DxTxB (mm)	FORM	MAX (m/s)	VPE Stück	SPEZIFIKATION	Art.-Nr.
200x25x76,2	01	45	2	39C 60 KVS	69936675672
	01	45	2	39C 80 LVS	69936675673
	01	45	2	39C 120 KVS	69936675674
200x32x32	01	45	2	39C 60 KVS	69936640293
	01	45	2	39C 80 KVS	69936667106
	01	45	2	39C 120 KVS	69936675677
200x32x51	01	45	2	39C 60 KVS	69936641031
200x32x76,2	01	45	2	39C 60 KVS	69936675643
	01	45	2	39C 80 KVS	69936675644
	01	45	2	39C 120 KVS	69936675678*
225x25x32	01	45	2	39C 60 LVS	69936667108**
225x32x32	01	45	2	39C 80 KVS	69936667109**
250x13x32	01	45	1	39C 36 KV	69936655917**
250x25x32	01	45	1	39C 60 KV	66253049923**
	01	45	1	39C 60 LVS	69936667111*
	01	45	1	39C 80 KV	66253050477
	01	45	1	39C 80 LVS	69936675679
250x25x76,2	01	45	1	39C 54 MVS	69936623732
	01	45	1	39C 100 KVS	69936623643
250x32x32	01	45	1	39C 60 KVS	69936639837
	01	45	1	39C 80 KVS	69936640845
300x25x127	01	45	1	39C 60 KVS	69936623687
	01	45	1	39C 80 JVS	69936640343
	01	45	1	39C 100 KVS	69936623679**
300x32x127	01	45	1	39C 60 KVS	69936693249
300x40x32	01	45	1	39C 60 KVS	69936639362
	01	45	1	39C 80 KVS	69936676387
300x40x76	01	45	1	39C 90 KVS	69936639836*
300x40x127	01	45	1	39C 46 KV	66253050289**
	01	45	1	39C 60 KVS	69936675684
	01	45	1	39C 80 KVS	69936675649
355x32x127	01	45	1	39C 60 KVS	69936675650
	01	45	1	39C 80 KVS	69936675651
355x40x127	01	45	1	39C 60 KVS	69936675685
406x40x127	01	45	1	39C 80 KVS	66243466414

* Auf Anfrage ** Läuft aus

Abmessungen: ABM = Abmessungen, D = Durchmesser, T = Breite, B = Bohrung

GEBUNDENE
SCHLEIFKÖRPER

DIAMANT- UND CBN-
SCHLEIFWERKZEUGE

DIAMANT-
SCHEIBEN

REINIGEN,
POLIEREN
UND ABDECKEN

PERSÖNLICHE
SCHUTZAUS-
RÜSTUNG

TECHNISCHE
INFORMATIONEN

SCHLEIFBOCKSCHEIBEN

Keramische Schleifbock Scheiben werden eingesetzt zum Freihand-Schleifen und Schärfen von Werkzeugen.

ANWENDUNGEN UND MÄRKTE

- Schärfen
- Werkstätten

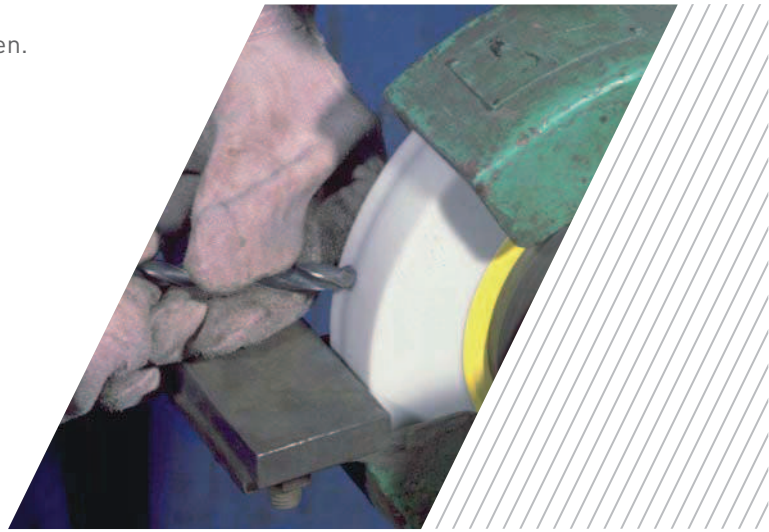

GEBUNDENE
SCHLEIFKÖRPER

DIAMANT- UND CBN-
SCHLEIFWERKZEUGE

DIAMANT-
SCHEIBEN

REINIGEN,
POLIEREN
UND ABDECKEN

PERSÖNLICHE
SCHUTZAUS-
RÜSTUNG

TECHNISCHE
INFORMATIONEN

BASIS +++

A



TYPE 01

EIGENSCHAFTEN

- Standard Aluminiumoxid
- Beinhaltet 3 % Titanoxid
- Einzigartige, selbstschärfende mikrokristalline Struktur

VORTEILE

- Sehr zäh, geeignet zum Schleifen der meisten Arten von Stahl und weichem Eisen
- Gutes Preis-/Leistungsverhältnis
- Verschleißfeste Scheibe zur allgemeinen Anwendung zum Freihand-Schleifen auf Schleifböcken

ABRICHTEN MIT DIAMANT

- Norton bietet eine weite Palette von Diamantabrichtlösungen an. Für weitere Informationen siehe Seite 369



GERADE SCHEIBEN

ABM
DxTxB (mm) MAX
(m/s) VPE
Stück

BASIS

■ ■ ■ TYPE 01

125x15x20	45	2	A 60 NVS	66253050184
125x20x32	45	2	A 36 PVS	69936666907
	45	2	A 46 NVS	69936675558
	45	2	A 60 NVS	69936666909
150x16x32	45	2	A 36 PVS	69936675559
	45	2	A 46 NVS	69936675560
	45	2	A 60 NVS	69936675561
150x20x20	45	2	A 60 MVS	66253051382
150x20x31,75	45	2	A 36 PVS	69936623300*
150x20x32	45	2	A 24 RVS	69936666911**
	45	2	A 36 PVS	69936641366
	45	2	A 36 QVS	66253050263*
	45	2	A 46 NVS	69936641367
	45	2	A 60 NVS	69936641368
150x25x32	45	2	A 36 PVS	69936666914
	45	2	A 36 QVS	66253050265
	45	2	A 46 NVS	69936641370
180x20x32	45	2	A 46 NVS	69936641372
	45	2	A 60 NVS	69936680380
180x25x32	45	2	A 24 RVS	69936666922**
	45	2	A 30 PVS	69936639691
	45	2	A 36 QVS	69936666923**
	45	2	A 46 NVS	69936675564
	45	2	A 60 NVS	69936676609
200x20x32	45	2	A 24 RVS	69936666926*
	45	2	A 30 PVS	69936675566
	45	2	A 36 QVS	69936666928*
	45	2	A 46 NVS	69936641375
	45	2	A 60 NVS	69936666929
200x25x32	45	2	A 24 RVS	69936676374
	45	2	A 30 PVS	69936641382
	45	2	A 36 PVS	69936641383
	45	2	A 36 QVS	66253050267
	45	2	A 46 MVS	66253050271
	45	2	A 60 NVS	69936693708
200x25x76,2	45	2	A 30 PVS	69936675567
	45	2	A 46 NVS	69936675568
	45	2	A 60 NVS	69936675569
200x32x32	45	2	A 24 RVS	69936666930*
	45	2	A 36 PVS	69936666932
	45	2	A 46 NVS	69936640814
	45	2	A 60 NVS	69936690246
200x32x51	45	2	A 60 NVS	69936640748
200x32x76,2	45	2	A 46 NVS	66243593707
225x32x32	45	2	A 36 QVS	69936666938
	45	2	A 60 NVS	69936694426*
250x25x32	45	1	A 36 PVS	69936666940
	45	1	A 46 NVS	69936641386

* Auf Anfrage ** Läuft aus

Abmessungen: ABM = Abmessungen, D = Durchmesser, T = Breite, B = Bohrung

GEBUNDENE
SCHLEIFKÖRPER

DIAMANT- UND CBN-
SCHLEIFWERKZEUGE

DIAMANT-
SCHEIBEN

REINIGEN,
POLIEREN
UND ABDECKEN

PERSÖNLICHE
SCHUTZAUS-
RÜSTUNG

TECHNISCHE
INFORMATIONEN

GERADE SCHEIBEN

ABM
DxTxB (mm)

MAX
(m/s)

VPE
Stück

BASIS

TYPE 01

250x32x32	45	1	A 24 QVS	69936666942
	45	1	A 30 PVS	69936675572
	45	1	A 36 PVS	69936666943
	45	1	A 46 NVS	69936640194
	45	1	A 60 MVS	69936642130
250x40x32	45	1	A 36 QVS	69936666945
	45	1	A 60 NVS	69936666946
300x32x32	45	1	A 24 QVS	69936675574
	45	1	A 36 OVS	69936675575
	45	1	A 60 KVS	66253051091*
300x32x50,8	45	1	A 24 QVS	69936675577
	45	1	A 46 NVS	69936675578
300x32x127	45	1	A 24 QVS	69936675579
	45	1	A 36 OVS	69936675580
	45	1	A 46 NVS	69936675581
300x40x30	45	1	A 36 PVS	69936681734
	45	1	A 60 NVS	69936681735
300x40x32	45	1	A 46 NVS	69936639682
	45	1	A 60 MVS	69936640221
300x40x50	45	1	A 90 OVS	69936640787*
300x40x50,8	45	1	A 60 NVS	69936623670*
300x40x51	45	1	A 24 PVS	66253051090*
	45	1	A 60 KVS	66253051092**
300x40x76	45	1	A 60 NVS	69936639611**
300x40x76,2	45	1	A 36 OVS	69936675607
300x40x127	45	1	A 24 QVS	69936675583
	45	1	A 36 OVS	69936675584
	45	1	A 46 NVS	69936675585
300x50x32	45	1	A 24 QVS	69936639767
	45	1	A 36 OVS	69936681823
	45	1	A 46 NVS	66243570460*
	45	1	A 60 NVS	66243570484
350x40x35	45	1	A 36 QVS	69936681739
350x50x35	45	1	A 24 RVS	69936681743*
	45	1	A 36 QVS	69936681741*
	45	1	A 60 NVS	69936681742
355x40x127	45	1	A 24 QVS	69936675586
	45	1	A 46 NVS	69936675587
355x45x127	45	1	A 36 OVS	69936676013
	45	1	A 46 NVS	69936675910**
355x50x127	45	1	A 24 QVS	69936675588
	45	1	A 36 OVS	69936675589
	45	1	A 46 NVS	69936675590
406x40x50,8	45	1	A 24 QVS	69936694363**
406x50x50	45	1	A 24 QVS	66243448177
406x50x127	45	1	A 24 QVS	66243467496
	45	1	A 36 QVS	66243467497

* Auf Anfrage ** Läuft aus

Alle Scheiben mit Durchmesser 100 mm bis 200 mm und einer Bohrung von 32 mm werden mit Plastikreduzierbuchsen geliefert, um die Bohrung auf 20 mm reduzieren zu können.
Alle Abmessungen von Reduzierbuchsen sind im techn. Informationsteil am Ende des Katalogs genannt.

SCHLEIFTELLER

Schleifteller werden unter Einsatz der führenden Technologie von Norton gefertigt und sind ausgelegt zur Optimierung und Produktionssteigerung bei Schärfvorgängen.

ANWENDUNGEN UND MÄRKTE

- Schärfen

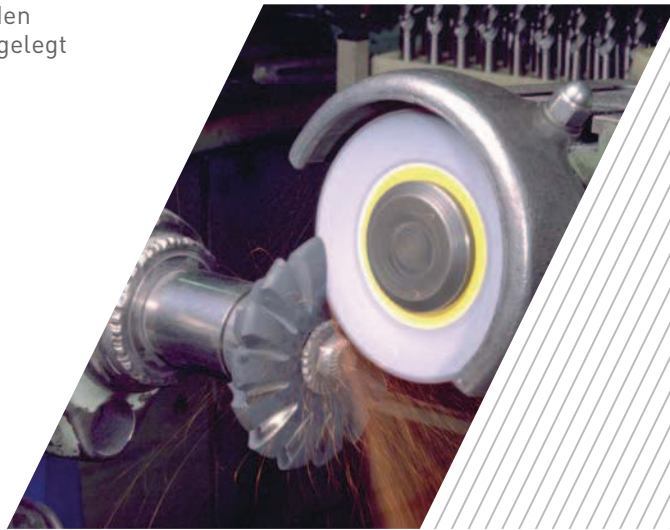

QUANTUM 5NQ



EIGENSCHAFTEN

- Keramisches Korn in spezieller Form mit neuartiger chemischer Zusammensetzung
- Eine perfekte Mischung zwischen Scharfkantigkeit (freischneidend) und Zähigkeit (Scheibenverschleiß)

PREMIUM +++++ INNOVATION

QUANTUM

VORTEILE

- Vielseitig einsetzbar bei allen Anwendungen mit niedrigen, mittleren und hohen Kräften
- 30 % bis 100 % höherer Materialabtrag
- Mehr als 15 % weniger Schleifdruck erforderlich

SG 3SG



EIGENSCHAFTEN

- Hochkonzentriertes keramisches Aluminiumoxid SG
- Einzigartige, selbstschärfende mikrokristalline Struktur

PREMIUM +++++

VORTEILE

- Sehr hohe Schnittfähigkeit
- Hohe Zerspanung und Standzeit
- Geeignet für sehr harte Stähle

GEBUNDENE
SCHLEIFKÖRPER

DIAMANT- UND CBN-
SCHLEIFWERKZEUGE

DIAMANT-
SCHEIBEN

REINIGEN,
POLIEREN
UND ABDECKEN

PERSÖNLICHE
SCHUTZMASS-
RÜSTUNG

TECHNISCHE
INFORMATIONEN

SG SGB



TYPE 12



EIGENSCHAFTEN

- Keramisches Aluminiumoxid SG in mittlerer Konzentration
- Härter und schärfer als konventionelle Schleifmittel

VORTEILE

- Gute Schneidfähigkeit
- Geeignet für Maschinen mit mittlerer Antriebsleistung
- Sehr vielseitig zum Schleifen einer Vielzahl von Stählen

STANDARD ++++

38A



TYPE 12



EIGENSCHAFTEN

- Fast reines weißes Aluminiumoxid
- Splittiges Schleifmittel

VORTEILE

- Kühler Schliff - freischneidend
- Ideal für hitzeempfindliche Anwendungen mit kleinem bis mittlerem Vorschub

BASIS +++

FORMSCHLÜSSEL

Type 12

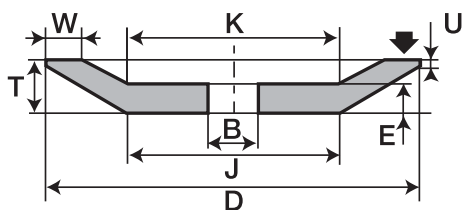

METALL PRÄZISION

ABM
DxTxB
(mm) W E J K U MAX VPE
(mm) (mm) (mm) (mm) (mm) (m/s) Stück

PREMIUM
INNOVATION

STANDARD

BASIS

TYPE 12

76x8x12,7	5	8	25	25	1	45	10						38A 80 MVS	69936623916*
80x10x13	4	6	35	35	2,5	45	10						38A 60 LVS	69936688738
100x13x12,7	5	7	45	50	2,5	45	2						38A 60 KVS	69936624605
100x13x20	5	7	41	41	3,2	45	2	3NQ 60 KVQN	66253262312*	SGB 60 LVX	69936686659*	38A 60 KVS	69936686186	
	5	7	41	41	3,2	45	2	3SG 60 K VX	66253050236			38A 120 MVS	69936686189	
125x13x20	6	7	61	61	3,2	45	2	3NQ 60 KVQN	66253262411*					
	6	7	61	61	3,2	45	2	3SG 60 JVX	69936686768			38A 60 KVS	69936686192	
	6	7	61	61	3,2	45	2	3SG 60 K VX	66253050242					
150x13x20	7	9	86	86	3,2	45	2	3NQ 46 KVQN	66253262311*			38A 60 KVS	69936686199	
	7	9	86	86	3,2	45	2	3SG 46 K VX	66253050143					
	7	9	86	86	3,2	45	2	3SG 60 JVX	69936686771*					
150x13x20	8	9	56	56	3,2	45	2	3SG 60 LVX	66253050231	SGB 46 LVX	69936686732	38A 60 NVS	69936686818**	
	8	9	56	56	3,2	45	2			SGB 60 LVX	69936682791			
150x13x32	7	9	86	86	3,2	45	2	3NQ 60 KVQN	66253261916*			38A 46 KVS	69936686194	
	7	9	86	86	3,2	45	2	3SG 46 K VX	66253050238			38A 60 KVS	69936686198	
	7	9	86	86	3,2	45	2	3SG 60 K VX	66253050239			38A 120 JVS	69936686204*	
150x16x20	8	9	66	66	3,2	45	2	3SG 54 LVX	69936686772*	SGB 60 K VX	66253050256**	38A 60 KVS	69936682252*	
150x16x32	8	9	66	66	3,2	45	2	3SG 46 K VX	66253050141*			38A 60 KVS	69936688577**	
	8	9	66	66	3,2	45	2			SGB 60 K VX	66253050245			
180x16x32	9	10	96	96	3,2	45	2			SGB 60 K VX	66253050247**			
180x20x32	9	11	70	70	3,2	45	2	3SG 54 K VX	66253050234	SGB 54 K VX	66253050260			
200x16x20	12	10	90	90	3,2	45	2					38A 46 JVS	69936688749*	
200x20x32	10	12	90	90	3,2	45	2			SGB 46 JVX	66253050249**	38A 60 KVS	69936686215	
	10	12	90	90	3,2	45	2			SGB 60 K VX	66253050252			
200x32x32	10	12	92	92	3,2	45	2			SGB 46 IVX	66253050253			

* Auf Anfrage ** Läuft aus

NE-METALLE PRÄZISION

ABM
DxTxB
(mm) W E J K U MAX VPE
(mm) (mm) (mm) (mm) (mm) (m/s) Stück

BASIS

TYPE 12

150x13x32	7	9	86	86	3,2	45	2		39C 80 JV		69936683998
200x20x32	10	12	90	90	3,2	45	2		39C 80 JV		69936684001**

** Läuft aus

Abmessungen: ABM = Abmessungen, D = Durchmesser, T = Breite, B = Bohrung, W = Wandstärke, E = Bodenstärke, J = flacher Durchmesser außen, K = flacher Durchmesser innen, U = Randstärke

GEBUNDENE
SCHLEIFKÖRPER

DIAMANT- UND CBN-
SCHLEIFWERKZEUGE

DIAMANT-
SCHEIBEN

REINIGEN,
POLIEREN
UND ABDECKEN

PERSÖNLICHE
SCHUTZAUS-
RÜSTUNG

TECHNISCHE
INFORMATIONEN

SCHLEIFTÖPFE

Schleiftöpfe werden unter Einsatz der führenden Technologie von Norton gefertigt und sind ausgelegt zur Optimierung und Produktionssteigerung bei Schärfovorgängen

ANWENDUNGEN UND MÄRKTE

- Schärfen

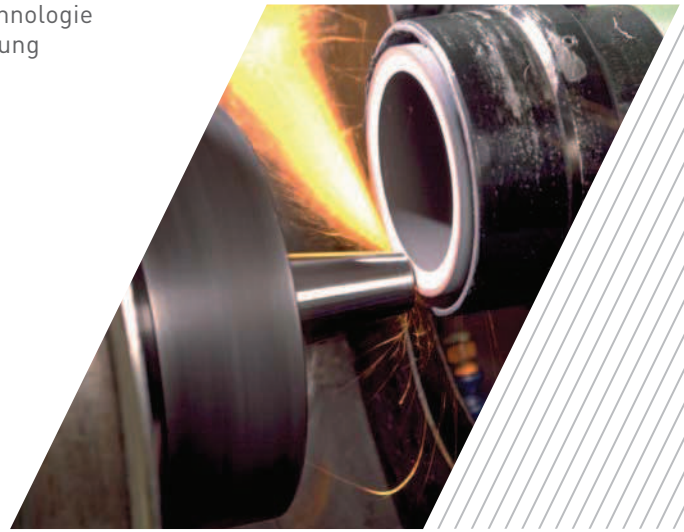

GEBUNDENE
SCHLEIFKÖRPER

DIAMANT- UND CBN-
SCHLEIFWERKZEUGE

DIAMANT-
SCHEIBEN

REINIGEN,
POLIEREN
UND ABDECKEN

PERSÖNLICHE
SCHUTZAUS-
RÜSTUNG

TECHNISCHE
INFORMATIONEN

QUANTUM 5NQ

PREMIUM +++++

INNOVATION

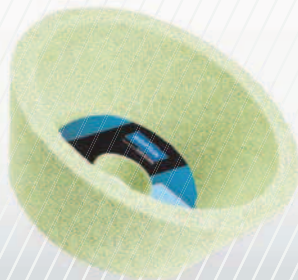

TYPE 06



TYPE 11

EIGENSCHAFTEN

- Keramisches Korn in spezieller Form mit neuartiger chemischer Zusammensetzung
- Eine perfekte Mischung zwischen Scharfkantigkeit (freischneidend) und Zähigkeit (Scheibenschleiß)

QUANTUM

VORTEILE

- Vielseitig einsetzbar bei allen Anwendungen mit niedrigen, mittleren und hohen Kräften
- 30 % bis 100 % höherer Materialabtrag
- Mehr als 15 % weniger Schleifdruck erforderlich

SG 5SG

PREMIUM +++++

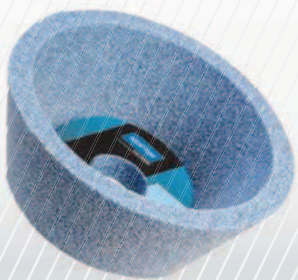

TYPE 06



TYPE 11

EIGENSCHAFTEN

- Hochkonzentriertes keramisches Aluminiumoxid SG

VORTEILE

- Höchste Schneidfähigkeit
- Hohe Zerspanung und Standzeit
- Sehr gut geeignet für technische Anwendungen, bei denen die Schleifparameter verändert werden können, um die Leistung zu steigern

SG 3SG

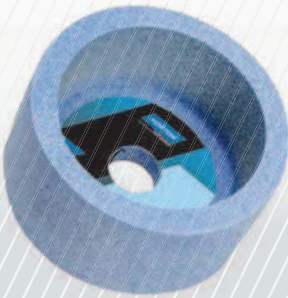

EIGENSCHAFTEN

- Hochkonzentriertes keramisches Aluminiumoxid SG
- Einzigartige, selbstschärfende mikrokristalline Struktur

VORTEILE

- Sehr gute Schneidfähigkeit
- Hohe Zerspanung und Standzeit
- Geeignet für sehr harte Stähle

SG SGB

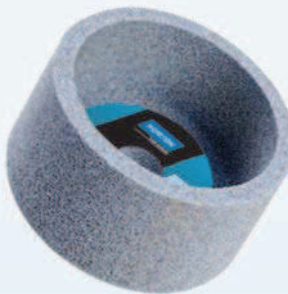

EIGENSCHAFTEN

- Hochkonzentriertes keramisches Aluminiumoxid SG in mittlerer Konzentration
- Härter und schärfer als konventionelle Schleifmittel

VORTEILE

- Gute Schneidfähigkeit
- Geeignet für Maschinen mit mittlerer Antriebsleistung
- Sehr vielseitig zum Schleifen einer Vielzahl von Stählen

STANDARD ++++

39C

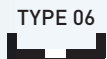
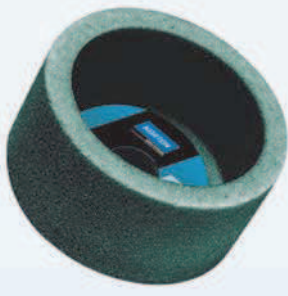

EIGENSCHAFTEN

- Fast reines grünes Siliziumkarbid
- Härter und spröder als Aluminiumoxid

VORTEILE

- Ideal zum Schleifen und Schärfen von Hartmetall und NE-Metallen

GEBUNDENE
SCHLEIFKÖRPER

DIAMANT- UND CBN-
SCHLEIFWERKZEUGE

DIAMANT-
SCHEIBEN

REINIGEN,
POLIEREN
UND ABDECKEN

PERSÖNLICHE
SCHUTZAUS-
RÜSTUNG

TECHNISCHE
INFORMATIONEN

38A



EIGENSCHAFTEN

- Fast reines weißes Aluminiumoxid
- Splittriges Schleifmittel

VORTEILE

- Kühler und brandfreier Schliff
- Ideal für hitzeempfindliche Anwendungen mit kleinem bis mittlerem Vorschub

86A

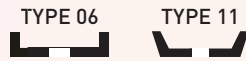

EIGENSCHAFTEN

- Rosa Aluminiumoxid
- Zäher als weißes Aluminiumoxid
- Beinhaltet einen geringen Anteil an Chromoxid

VORTEILE

- Sehr vielseitig
- Weniger abrichten

METALL PRÄZISION

ABM
DxTxB
(mm) W E MAX VPE
(mm) (mm) (m/s) Stück

PREMIUM
INNOVATION

STANDARD

BASIS

 TYPE 06

63x40x20	10	10	45	10					38A 60 KVS	69936674852
80x40x20	6	8	63	6					38A 60 MVS M6	69936674809
	6	10	45	10			SGB 60 JVX	66243570391		
	8	8	63	6					38A 60 KVS T6	69936674810
	8	10	45	10	5NQ 60 LVQN	66253245186**				
	10	10	45	10			SGB 60 LVX	66253050098		
80x40x32	10	10	45	10					38A 46 KVS	69936674853
100x40x32	13	13	45	2					38A 60 KVS	69936674854
100x50x19,8	11	11	45	2					38A 120 KVS	69936623690*
100x50x20	8	10	45	2			SGB 46 JVX	66243570392		
	8	10	45	2			SGB 60 KVX	69936641284		
	10	10	45	2	3NQ 60 JVQN	66253262284*			38A 46 KVS	69936644193
	10	10	45	2	3SG 46 KVX	66253050071*			38A 60 JVS	69936674860
	10	10	45	2	3SG 60 JVX	66253050069			38A 60 KVS	69936674857
	10	10	45	2	3SG 60 KVX	66253049965			38A 80 JVS	69936639600
	10	10	45	2	3SG 70 KVX	66253050067				
	10	13	45	2	3SG 60 LVX	66253049960			38A 60 LVS	69936639450
	10	13	45	2	3SG 80 LVX	66253049966			38A 60 MVS	69936639460
	10	13	45	2					38A 80 KVS	69936639436
100x50x32	10	10	45	2	5SG 60 KVX	66253050070**			38A 60 KVS	69936674859
	10	10	45	2	3SG 46 JVX	66253050072				
	10	10	45	2	3SG 60 KVX	66253050073				
125x50x32	10	13	45	2					38A 60 LVS	69936639992
	13	13	45	2	3SG 46 JVX	69936676356	SGB 60 JVX	66253050075	38A 46 KVS	69936674867
125x63x32	8	13	45	2					38A 46 KVS	66253049958
	10	10	45	2					86A 46 E12VXP	66253051528
	10	13	45	2			SGB 60 KVX	69936640579		
	13	16	45	2					86A 46 G12VXP	66253051525**
150x32x32	35	12	45	2					38A 60 LVS	69936640294*
150x32x60	32	13	45	2					38A 60 MVS	69936674871
150x40x32	16	13	45	2					38A 46 HVS	69936674872
	16	13	45	2					38A 60 KVS	69936674875
150x50x32	16	16	45	2	3NQ 46 KVQN	66253262277*	SGB 46 KVX	66253050093	38A 46 JVS	69936676128*
	16	16	45	2	3SG 46 KVX	66253050068	SGB 60 KVX	66253050076	38A 60 KVS	69936674879
150x50x65	20	16	45	2					38A 60 LVS	69936639480
150x60x32	10	16	45	2			SGB 54 KVX	66253050099		
150x63x32	16	16	45	2			SGB 46 JVX	66253054727	38A 36 IVS	69936640369
	16	16	45	2					38A 46 JVS	69936674881
150x63x50,8	16	16	45	2			SGB 36 HVX	66253050080		
	16	16	45	2			SGB 60 JVX	66253050082		
150x80x32	20	20	45	2			SGB 46 G12VXP	69936676357	38A 46 HVS	69936674905
	20	20	45	2			SGB 46 HVX	66253050096	38A 46 IVS	69936658606*
165x63x32	10	13	45	2					38A 46 F12VXP	66253051529
175x75x76,2	20	20	45	2			SGB 46 G12VXP	66253050097	38A 36 IVS	69936681747
	20	20	45	2					38A 46 H12VXP	69936681146*

Abmessungen: ABM = Abmessungen, D = Durchmesser, T = Breite, B = Bohrung, W = Wandstärke, E = Bodenstärke

* Auf Anfrage ** Läuft aus

GEBUNDENE
SCHLEIFKÖRPER

DIAMANT- UND CBN-
SCHLEIFWERKZEUGE

DIAMANT-
SCHEIBEN

REINIGEN,
POLIEREN
UND ABDECKEN

PERSÖNLICHE
SCHUTZAUS-
RÜSTUNG

TECHNISCHE
INFORMATIONEN

ABM
DxTxB
(mm)

W
(mm)

E
(mm)

MAX
(m/s)

VPE
Stück

PREMIUM
INNOVATION

STANDARD

BASIS

 TYPE 06

180x40x76,2	32	13	45	2					38A 46 MVS	69936674884
180x45x60	40	16	45	2					38A 60 MVS	69936674886
180x63x50,8	16	16	45	2			SGB 46 JVX	66253050084	38A 36 HVS	69936674887
180x76x32	16	16	45	2					38A 36 IVS	69936639449
180x76x78	16	16	45	2	3NQ 36 IVQN	66253262062*			38A 24 JVS	69936639987*
	16	16	45	2	3SG 36 IVX	66253049962*			38A 36 IVS	69936639587
	16	16	45	2					38A 36 JVS	69936639817
	16	16	45	2					38A 46 HVS	69936639616*
	16	16	45	2					38A 46 IVS	69936639533*
180x80x32	13	10	45	2			SGB 46 G12VXP	69936640451		
	16	16	45	2					38A 46 HVS	69936674889
200x40x32	45	15	45	2					38A 46 LVS	66243570536
	45	15	45	2					38A 60 LVS	66243570537
200x40x76,2	40	13	45	2			SGB 46 LVX	66253050085*	38A 46 KVS	69936674880
	40	13	45	2			SGB 60 LVX	66253050087	38A 46 MVS	69936674890
200x63x50,8	20	20	45	2					38A 46 HVS	69936674898
200x82x78	16	20	45	2	3NQ 36 IVQN	66253262063*	SGB 36 H12VXP	69936679013	38A 36 IVS	69936639502
	16	20	45	2	3SG 36 IVX	66253049964			38A 46 IVS	69936639387
200x100x32	20	25	45	2			SGB 46 G12VXP	69936640271*		

 TYPE 11

80x32x20	6	8	45	6			SGB 46 KVX	66253050125	38A 60 KVS	69936682483*
	6	8	45	6			SGB 60 LVX	66253050137		
80x40x20	8	10	45	6	5NQ 80 JVQN	66253245187**				
100x40x20	8	10	45	2	3NQ 60 KVQN	66253262286	SGB 60 LVX	69936686717*	38A 46 KVS	69936686166*
	8	10	45	2	3SG 46 KVX	66253050127			38A 60 KVS	69936686170
	8	10	45	2	3SG 60 KVX	66253050110				
	8	10	45	2	3SG 60 LVX**	66253055956**				
100x40x32	8	10	45	2	3NQ 46 KVQN	66253262299	SGB 60 JVX	66253050130**	38A 54 KVS	69936686224**
	8	10	45	2	3SG 46 KVX	66253050112			38A 60 KVS	69936686169
	8	10	45	2	3SG 60 KVX	66253050114			38A 60 LVS	69936688495*
125x40x20	8	10	45	2	3SG 46 KVX	69936686770			38A 46 JVS	69936688603**
125x40x32	8	10	45	2	5SG 46 KVX	66253050122**	SGB 60 JVX	69936682429	38A 46 KVS	69936686175
	8	10	45	2	3SG 60 KVX	66253050116			38A 60 JVS	66253050104**
	8	10	45	2					38A 60 KVS	69936686176
	8	10	45	2					38A 80 KVS	66253050106**
125x45x20	6	13	45	2	3NQ 46 KVQN	66253262300*	SGB 60 KVX	69936686736	38A 60 LVS	69936688494*
	6	13	45	2	3SG 46 KVX***	66253055954*			86 A 46 KVTECH	66253050102**
	6	13	45	2	3SG 60 KVX***	66253055955*				
150x50x20	10	13	45	2					38A 60 KVS	69936682567**
150x50x32	10	13	45	2	3SG 60 KVX	66253050119	SGB 46 KVX	69936688939**	38A 46 KVS	69936686177
	10	13	45	2			SGB 46 JVX	66253050133	38A 60 KVS	69936682576
	10	13	45	2			SGB 60 KVX	66253050134		

Type 11R *Type11F

* Auf Anfrage ** Läuft aus

GEBUNDENE
SCHLEIFKÖRPER

DIAMANT- UND CBN-
SCHLEIFWERKZEUGE

DIAMANT-
SCHEIBEN

REINIGEN,
POLIEREN
UND ABDECKEN

PERSÖNLICHE
SCHUTZAUS-
RÜSTUNG

TECHNISCHE
INFORMATIONEN

NE-METALLE PRÄZISION

ABM
DxTxB
(mm) W E MAX VPE
(mm) (mm) (mm) (m/s) Stück

BASIS

TYPE 06

100x50x20	10	10	45	2	39C 80 KV	69936668290
	10	13	45	2	39C 80 JVS	699366640131
100x50x32	10	10	45	2	39C 60 JV	69936668288
125x63x32	25	16	45	2	39C 60 JV	69936668305
150x32x60	32	13	45	2	39C 80 JV	69936668308*
200x40x76,2	40	13	45	2	39C 60 JV	69936668347
	40	13	45	2	39C 80 JV	69936668348
	40	13	45	2	39C 120 JV	69936668353*
300x63x127	40	20	45	1	39C 60 JV	69936668365

* Auf Anfrage

Abmessungen: ABM = Abmessungen, D = Durchmesser, T = Breite, B = Bohrung, W = Wandstärke, E = Bodenstärke

FORMSCHLÜSSEL

Type 11R

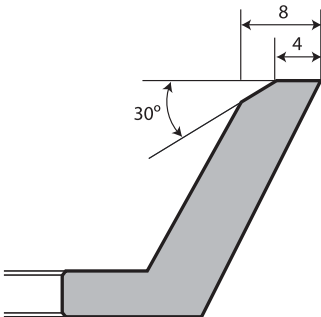

Type 11F

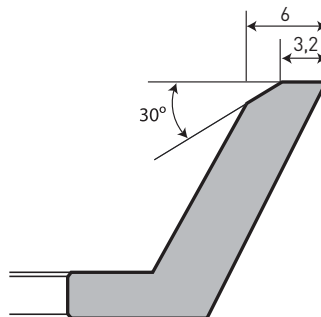

Type 06

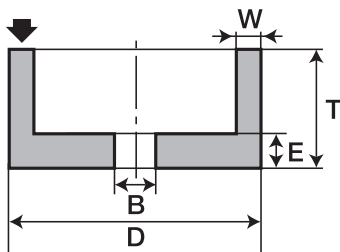

Type 11

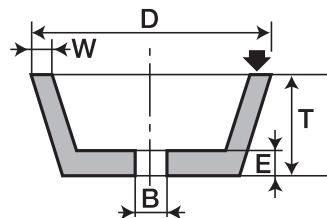

GEBUNDENE
SCHLEIFKÖRPER

DIAMANT- UND CBN-
SCHLEIFWERKZEUGE

DIAMANT-
SCHEIBEN

REINIGEN,
POLIEREN
UND ABDECKEN

PERSÖNLICHE
SCHUTZAUS-
RÜSTUNG

TECHNISCHE
INFORMATIONEN

SCHLEIFZYLINDER

Schleifzylinder sind relativ weich und haben eine dünne Kontaktzone - sie werden normalerweise mit einem Futter gespannt oder sind auf einer Trägerplatte befestigt. Das Werkstück ist auf einem Pendeltisch oder einem im Uhrzeigersinn drehenden Rundtisch aufgespannt. Zur Sicherheit sind Zylinder mit Bandagen aus sehr reißfestem Draht versehen.

ANWENDUNGEN UND MÄRKTE

- Flachschleifen



GEBUNDENE
SCHLEIFKÖRPER

DIAMANT- UND CBN-
SCHLEIFWERKZEUGE

DIAMANT-
SCHEIBEN

REINIGEN,
POLIEREN
UND ABDECKEN

PERSÖNLICHE
SCHUTZAUS-
RÜSTUNG

TECHNISCHE
INFORMATIONEN

QUANTUM 5NQ



TYPE 02



EIGENSCHAFTEN

- Keramisches Korn in spezieller Form mit neuartiger chemischer Zusammensetzung
- Eine perfekte Mischung zwischen Scharfkantigkeit (freischneidend) und Zähigkeit (Scheibenverschleiß)

PREMIUM +++++

INNOVATION

QUANTUM

VORTEILE

- Vielseitig einsetzbar bei allen Anwendungen mit niedrigen, mittleren und hohen Kräften
- 30 % bis 100 % höherer Materialabtrag
- Mehr als 15 % weniger Schleifdruck erforderlich

SG SGB

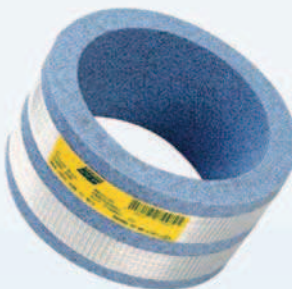

TYPE 02

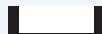

EIGENSCHAFTEN

- Keramisches Aluminiumoxid SG in mittlerer Konzentration
- Härter und schärfer als konventionelle Schleifmittel

STANDARD ++++

VORTEILE

- Gute Schneidfähigkeit
- Geeignet für Maschinen mit mittlerer Antriebsleistung
- Sehr vielseitig zum Schleifen einer Vielzahl von Stählen

38A

BASIS +++

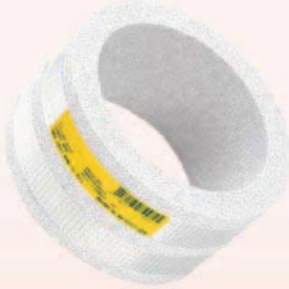

TYPE 02

EIGENSCHAFTEN

- Fast reines weißes Aluminiumoxid
- Splittriges Schleifmittel

VORTEILE

- Kühler Schliff - freischneidend
- Ideal für hitzeempfindliche Anwendungen mit kleinem bis mittlerem Vorschub

SCHLEIFZYLINDER

ABM
DxTxB
(mm)

VPE
Stück

MAX
(m/s)

PREMIUM
INNOVATION

STANDARD

BASIS

TYPE 02

127x50x101,6	2	45					38A 46 IVS	69936623695*
150x16x20	2	45	3NQ 54 LVQN	66253262061*				
152,4x50x127	2	45					38A 36 IVS	69936623639*
200x100x160	2	45			SGB 46 HVX	69936686693	38A 46 GVS	69936686231
254x100x204	1	45					38A 46 GVS	69936686297
457x125x377	1	45					38A 30 HVS	66243465839**

* Auf Anfrage ** Läuft aus

Abmessungen: ABM = Abmessungen, D = Durchmesser, T = Breite, B = Bohrung

FORMSCHLÜSSEL

Type 02

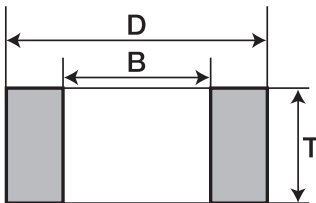

GEBUNDENE
SCHLEIFKÖRPER

DIAMANT- UND CBN-
SCHLEIFWERKZEUGE

DIAMANT-
SCHEIBEN

REINIGEN,
POLIEREN
UND ABDECKEN

PERSÖNLICHE
SCHUTZAUS-
RÜSTUNG

TECHNISCHE
INFORMATIONEN

SCHLEIFSEGMENTE

Segmente zum Flachsleifen werden normalerweise zum Schleifen einer ebenen Fläche des Werkstückes verwendet. Die Anwendungen erstrecken sich vom Schrappen mit hoher Zerspannung bis zum Präzisionsschliff mit engen Toleranzen.

ANWENDUNGEN UND MÄRKTE

- Schmiedeteile und Gesenkebau
- Schärpen von Schneiden und Messern

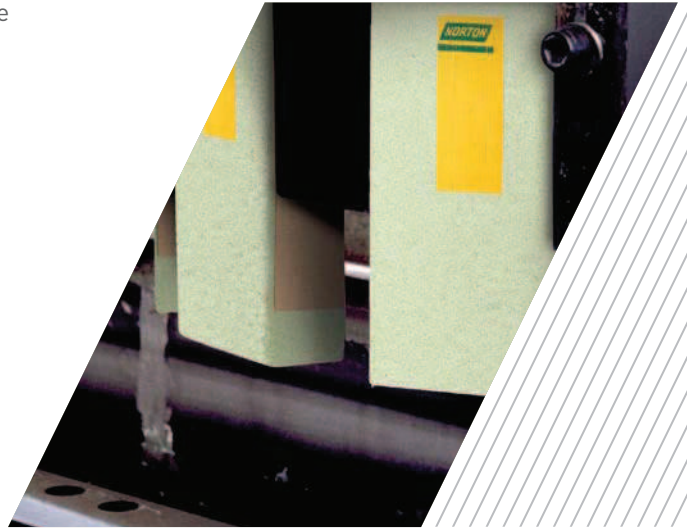

GEBUNDENE
SCHLEIFKÖRPER

DIAMANT- UND CBN-
SCHLEIFWERKZEUGE

DIAMANT-
SCHEIBEN

REINIGEN,
POLIEREN
UND ABDECKEN

PERSÖNLICHE
SCHUTZAUS-
RÜSTUNG

TECHNISCHE
INFORMATIONEN

QUANTUM 5NQ



TYPE 31



EIGENSCHAFTEN

- Eine perfekte Mischung zwischen Scharfkantigkeit (freischneidend) und Zähigkeit (Scheibenverschleiß)
- Keramisches Korn in spezieller Form mit neuartiger chemischer Zusammensetzung entwickelt von Norton auf der Basis der patentierten SG-Technologie

VORTEILE

- 33 % bis 100 % höhere Standzeit im Vergleich zu anderen keramischen Produkten
- 30 % bis 100 % höherer Materialabtrag

QUANTUM

PREMIUM +++++

INNOVATION

SG 3SG

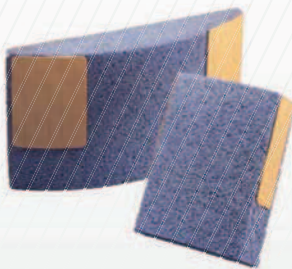

TYPE 31



EIGENSCHAFTEN

- Hoch konzentriertes keramisches Aluminiumoxid SG
- Einzigartige, selbstschärfende mikrokristalline Struktur

VORTEILE

- Sehr hohe Schnitffähigkeit
- Hohe Zerspannung und Standzeit
- Geeignet für sehr harte Stähle

PREMIUM +++++

38A

BASIS +++

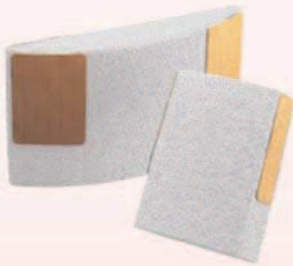

TYPE 31



EIGENSCHAFTEN

- Fast reines weißes Aluminiumoxid
- Splitttriges Schleifmittel

VORTEILE

- Kühler Schliff - freischneidend
- Ideal für hitzeempfindliche Anwendungen mit kleinem bis mittlerem Vorschub

86A

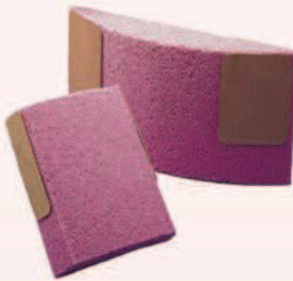

TYPE 31



EIGENSCHAFTEN

- Rosa Aluminiumoxid
- Zäher als weißes Aluminiumoxid
- Gute Profilhaltigkeit
- Beinhaltet einen geringen Anteil an Chromoxid

VORTEILE

- Sehr vielseitig
- Weniger abrichten
- Bessere Geometrie erreichbar

19A



TYPE 31



EIGENSCHAFTEN

- Eine Mischung aus Schleifmitteln A und 38A

VORTEILE

- Sehr vielseitig, für vielerlei Stähle verwendbar
- Sehr gute Leistung, gute Zerspanung

37C



TYPE 31



EIGENSCHAFTEN

- Schwarzes Siliziumkarbid
- Härter und splitttriger als Aluminiumoxid

VORTEILE

- Geeignet für Schrappoperationen mit grobem Korn und organisch gebundenen Schleifscheiben
- Ideal zum Schleifen und Schärfen von Hartmetallen und NE-Metallen

GEBUNDENE
SCHLEIFKÖRPER

DIAMANT- UND CBN-
SCHLEIFWERKZEUGE

DIAMANT-
SCHEIBEN

REINIGEN,
POLIEREN
UND ABDECKEN

PERSÖNLICHE
SCHUTZAUS-
RÜSTUNG

TECHNISCHE
INFORMATIONEN

METALL PRÄZISION

FORM	ABM LxBxC (mm)	SEGMENT		VPE Stück	PREMIUM		BASIS
		A(mm)	R(mm)		INNOVATION		

TYPE 31

SA	80x25x150			4	3NQ 36 E12VQNP	66253261917*		
SA	90x35x150			4	3NQ 36 E12VQNP	66253261998*		
SA	150x80x25			4			38A 30 IVS	69936686253
SB	38x103x150	83,2		4	3NQ 30 HVQN	66253261906*		
SB	100x65x25	56,9	205	4			86A 30 IV TECH	66253050274*
SB	150x103x38			4	3NQ 36 HVQN	69083140907*		
	150x103x38			4	3NQ 36 E12VQNP	69083141436*		
SB	200x103x38	84,8	228,6	4	5NQ 46 G12VQNP	69083141438*	38A 24 F12VXP	69936625436*
SC	190x112,3x44,4	78,6	381	4			38A 30 G12VXP	66253050262**
SD	25x80x160	70		4	3NQ 30 E12VQNP	66253261907*		
SD	110x70x20	47	100	4			86A 36 IV TECH	66253050288**
	110x70x20	47	100	4			86A 46 HV TECH	66253050272**
SE	90x50x16	45	91	4	3NQ 36 IVQN	69083141439*	38A 36 IVS	69936688543
	90x50x16	45	91	4	3NQ 46 HVQN	69083141440	38A 46 HVS	69936682335
SE	110x53,5x16	47	89	4			38A 36 IVS	69936688485
	110x53,5x16	47	89	4			38A 46 HVS	69936688614*
SO	25x70x150	64		4	3NQ 46 HVQN	66253261905		
SO	60x65x20	58		4			86A 36 IV TECH	66253050269**
SO	90x42x20	38		4	3NQ 46 HVQN	69083141441*	38A 36 HVS	69936686257*
	90x42x20	38		4			38A 46 HVS	69936686263*
	90x42x20	38		4			38A 60 GVS	69936686264
SO	110x50x25	43,5		4	3NQ 46 GVQN	69083141443	38A 46 GVS	69936686266
	110x50x25	43,5		4	3NQ 60 GVQN	69083141444*	38A 60 GVS	69936686267
	110x50x25	43,5		4	3NQ 46 F12VQNP	69083141447*	19A 54 IVS	69936686249
SO	110x60x22	54		4	3SG 36 HVX	66253050266	38A 36 HVS	69936682248
SO	110x70x25	64		4			38A 36 IVS	69936682640
SO	121x59,5x21	48		4			38A 30 HVS	69936624796
	121x59,5x21	48		4			38A 36 IVS	69936682231
	121x59,5x21	48		4			86A 46 HV TECH	66253050264**
SO	150x70x25	64		4	3NQ 36 E12VQNP	69083141449*	38A 30 IVS	69936682296
	150x70x25	64		4	3NQ 36 HVQN	69083141450	38A 36 IVS	69936686248
SO	180x103x38	94		4	3NQ 36 HVQN	69083141453	38A 30 IVS	69936686273*
	180x103x38	94		4	3NQ 30 IVQN	69083141455*		
	180x103x38	94		4	3NQ 36 F12VQNP	69083141456*		

* Auf Anfrage ** Läuft aus

GEBUNDENE
SCHLEIFKÖRPER

DIAMANT- UND CBN-
SCHLEIFWERKZEUGE

DIAMANT-
SCHEIBEN

REINIGEN,
POLIEREN
UND ABDECKEN

PERSÖNLICHE
SCHUTZAUS-
RÜSTUNG

TECHNISCHE
INFORMATIONEN

NE-METALLE PRÄZISION

FORM ABM LxBxC (mm) SEGMENT A(mm) R(mm) VPE Stück

BASIS

TYPE 31

SB	100x65x25	56,9	205	4	37C 30 HV	69936688426
SO	110x70x25	64		4	37C 24 IV	69936683895*

* Auf Anfrage

Abmessungen: ABM = Abmessungen, L = Länge, B = Breite, C = Höhe, A = Segment, R = Segment Innenradius

FORMSCHLÜSSEL TYPE 31

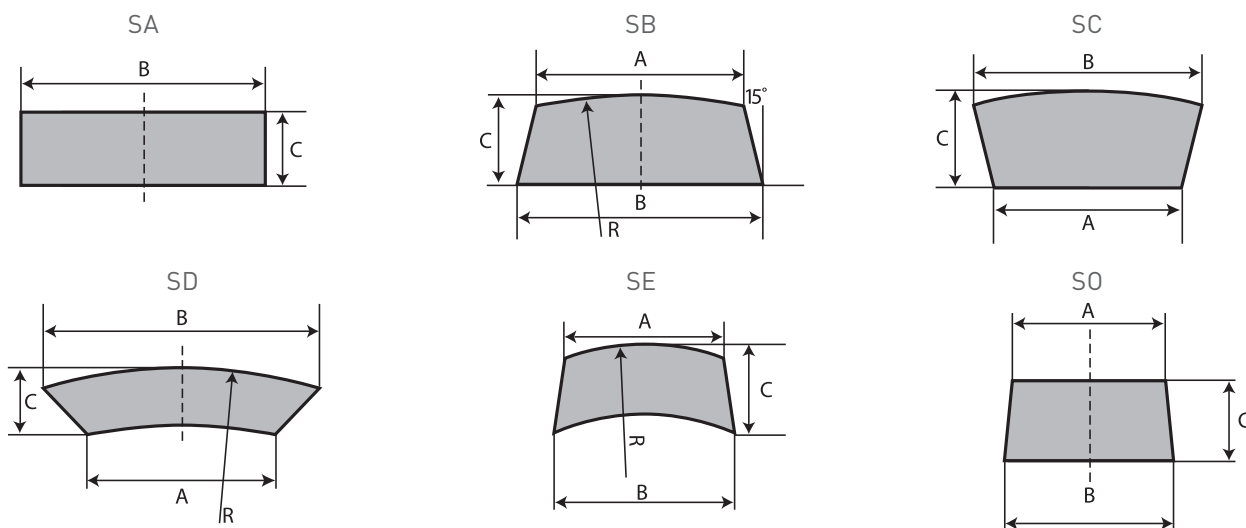

ABRICHTEN MIT DIAMANT

- Norton bietet eine weite Palette von Diamantabrichtlösungen an.
Für weitere Informationen siehe Seite 369.



GEBUNDENE
SCHLEIFKÖRPER

DIAMANT- UND CBN-
SCHLEIFWERKZEUGE

DIAMANT-
SCHEIBEN

REINIGEN,
POLIEREN
UND ABDECKEN

PERSÖNLICHE
SCHUTZMASS-
RÜSTUNG

TECHNISCHE
INFORMATIONEN

SCHLEIFSTIFTE

Norton bietet hochleistungsfähige, keramisch gebundene Schleifstifte in allen Standardformen und Spindelausführungen an.

ANWENDUNGEN UND MÄRKTE

- Entgraten
- Putzen
- Finish

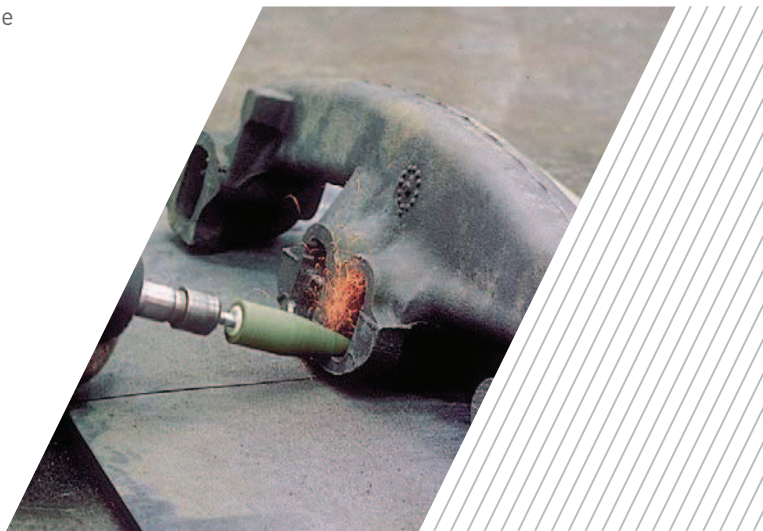

GEBUNDENE
SCHLEIFKÖRPER

DIAMANT- UND CBN-
SCHLEIFWERKZEUGE

DIAMANT-
SCHEIBEN

REINIGEN,
POLIEREN
UND ABDECKEN

PERSÖNLICHE
SCHUTZAUS-
RÜSTUNG

TECHNISCHE
INFORMATIONEN

QUANTUM NQ



EIGENSCHAFTEN

- Einzigartiges keramisches Hochleistungskorn in spezieller Form und chemischer Zusammensetzung in Verbindung mit einer erprobten Bindungstechnologie

PREMIUM +++++

QUANTUM

VORTEILE

- Ideal für hochvolumige Gießereianwendungen - Schleifen von Turbinenschaufelkomponenten aus Inconel oder ähnlichen Legierungen
- Freischneidend und geringe Wärmeentwicklung
- 33 % längere Standzeit gegenüber keramischen Wettbewerbsprodukten
- 30 % höhere Zerspanungsleistung
- Einsetzbar für alle Anwendungen mit niedrigen, mittleren und hohen Kräften
- Außergewöhnliche Produktivität und Standzeit

86A



EIGENSCHAFTEN

- Rosa Aluminiumoxid
- Zäher als weißes Aluminiumoxid
- Gute Profilhaltigkeit
- Beinhaltet einen geringen Anteil an Chromoxid

VORTEILE

- Sehr vielseitig
- Weniger Abrichten
- Bessere Geometrie erreichbar

BASIS +++

SCHLEIFSTIFTE FORM A

FORM	ABM DxL (mm)	SCHAFT DxL (mm)	MAX (U/min)	VPE Stück	PREMIUM		BASIS	
A1	20x65	6x40	15.000	10	3NQ 80-OVQN	61463688951	86A 36 PVS	66253055235
	20x65	6x40	15.000	10			86A 60 PVS	66253055218
A3	22x70	6x40	14.000	10			86A 30 PVS	66253055021
	22x70	6x40	14.000	10			86A 60 PVS	66253055212
A4	30x30	6x40	20.000	10			86A 36 PVS	66253055179
	30x30	6x40	20.000	10			86A 60 PVS	66253054956
A5	20x28	6x40	30.000	10	3NQ 80-OVQN	61463688954	86A 60 PVS	66253055094
A7	30x50	6x40	13.000	10			86A 30 PVS	66253055022
A8	20x50	6x40	18.000	10			86A 36 PVS	66253055308
	20x50	6x40	18.000	10			86A 60 PVS	66253055877
A9	30x50	6x40	13.000	10			86A 30 PVS	66253055395
A10	22x70	6x40	14.000	10			86A 36 PVS	66253055237
A11	21x45	6x40	18.000	10	3NQ 80-OVQN	61463620969	86A 30 PVS	66253055307
	21x45	6x40	18.000	10			86A 36 PVS	66253055095
	21x45	6x40	18.000	10			86A 46 PVS	66253055023*
	21x45	6x40	18.000	10			86A 60 PVS	66253055214
A12	18x30	6x40	30.000	10			86A 36 PVS	66253054962
	18x30	6x40	30.000	10			86A 60 PVS	66253055096
A13	25x25	6x40	25.000	10			86A 60 PVS	66253055125
A14	18x22	6x40	35.000	10			86A 60 PVS	66253055180
A15	6x25	6x40	30.000	10			86A 90 PVS	66253055126
A19	30x50	6x40	13.000	10			86A 36 PVS	66253054960
	30x50	6x40	13.000	10			86A 60 PVS	66253054961
A20	40x50	6x40	10.000	10			86A 36 PVS	66253054963*
A21	25x25	6x40	25.000	10	3NQ 80-OVQN	61463688956	86A 36 PVS	66253055238
	25x25	6x40	25.000	10			86A 60 PVS	66253054965*
A23	20x25	6x40	25.000	10	3NQ 80-OVQN	61463689937		
A24	6x20	6x40	41.000	10			86A 60 PVS	66253055127
	6x20	6x40	41.000	10			86A 90 PVS	66253055311*
A25	25x25	6x40	25.000	10			86A 60 PVS	66253055128
A26	16x16	6x40	54.000	10	3NQ 80-OVQN	61463688957	86A 46 PVS	66253055204
	16x16	6x40	54.000	10			86A 60 QVS	66253268641
	16x16	6x40	54.000	10			86A 90 PVS	66253054952*
A36	40x10	6x40	25.000	10	3NQ 80-OVQN	61463688960	86A 60 PVS	66253055129
	40x10	6x40	25.000	10			86A 90 PVS	66253054968*
A37	30x6	6x40	30.000	10			86A 90 PVS	66253055313
A38	25x25	6x40	25.000	10			86A 60 PVS	66253054946
A39	20x20	6x41	25.000	10	3NQ 80-OVQN	61463689938		

* Auf Anfrage

Abmessungen: ABM = Abmessungen, D = Durchmesser, L = Länge

GEBUNDENE
SCHLEIFKÖRPER

DIAMANT- UND CBN-
SCHLEIFWERKZEUGE

DIAMANT-
SCHEIBEN

REINIGEN,
POLIEREN
UND ABDECKEN

PERSÖNLICHE
SCHUTZAUSS-
RÜSTUNG

TECHNISCHE
INFORMATIONEN

SCHLEIFSTIFTE FORM B

FORM	ABM DxL (mm)	SCHAFT DxL (mm)	MAX (U/min)	VPE Stück	PREMIUM		BASIS	
B44	6x10	3x40	61.000	10			86A 90 PVS	66253055183
B46	3x8	3x40	90.000	10			86A 90 PVS	66253055185
B51	11x20	3x40	41.000	10			86A 90 PVS	66253055402
B52	10x20	3x40	41.000	10	3NQ 80-OVQN	61463688963	86A 90 PVS	66253055232
B53	6x16	3x40	54.000	10			86A 90 PVS	66253055305
	6x16	3x40	54.000	10			86A 120 PVS	66253055090*
B54	6x13	3x40	54.000	10			86A 90 PVS	66253055139
B55	3x6	3x40	90.000	10			86A 90 PVS	66253055401*
B61	20x8	3x40	47.000	10			86A 90 PVS	66253055020
B81	20x4	3x40	47.000	10			86A 90 PVS	66253055140
B91	13x16	3x40	58.000	10			86A 90 PVS	66253055199
B97	3x10	3x40	90.000	10	3NQ 80-OVQN	61463688964	86A 90 PVS	66253055141
B121	13x13	3x40	58.000	10			86A 90 PVS	66253055143
B122	10x3	3x40	58.000	10	3NQ 80-OVQN	61463688965		
B123	5x5	3x40	73.000	10			86A 90 PVS	66253055207
B131	13x13	3x40	58.000	10	3NQ 80-OVQN	61463689939		

* Auf Anfrage

SCHLEIFSTIFTE FORM C

FORM	ABM DxL (mm)	SCHAFT DxL (mm)	MAX (U/min)	VPE Stück	BASIS	
C262	16x32	6x40	25.000	10	86A 90 PVS	66253055217*
	16x32	6x40	25.000	10	86A 150 PVS	66253055025*
C263	20x32	6x40	30.000	10	86A 60 PVS	66253055177

* Auf Anfrage

Abmessungen: ABM = Abmessungen, D = Durchmesser, L = Länge

GEBUNDENE
SCHLEIFKÖRPER

DIAMANT- UND CBN-
SCHLEIFWERKZEUGE

DIAMANT-
SCHEIBEN

REINIGEN,
POLIEREN
UND ABDECKEN

PERSÖNLICHE
SCHUTZAUS-
RÜSTUNG

TECHNISCHE
INFORMATIONEN

FORMSCHLÜSSEL A

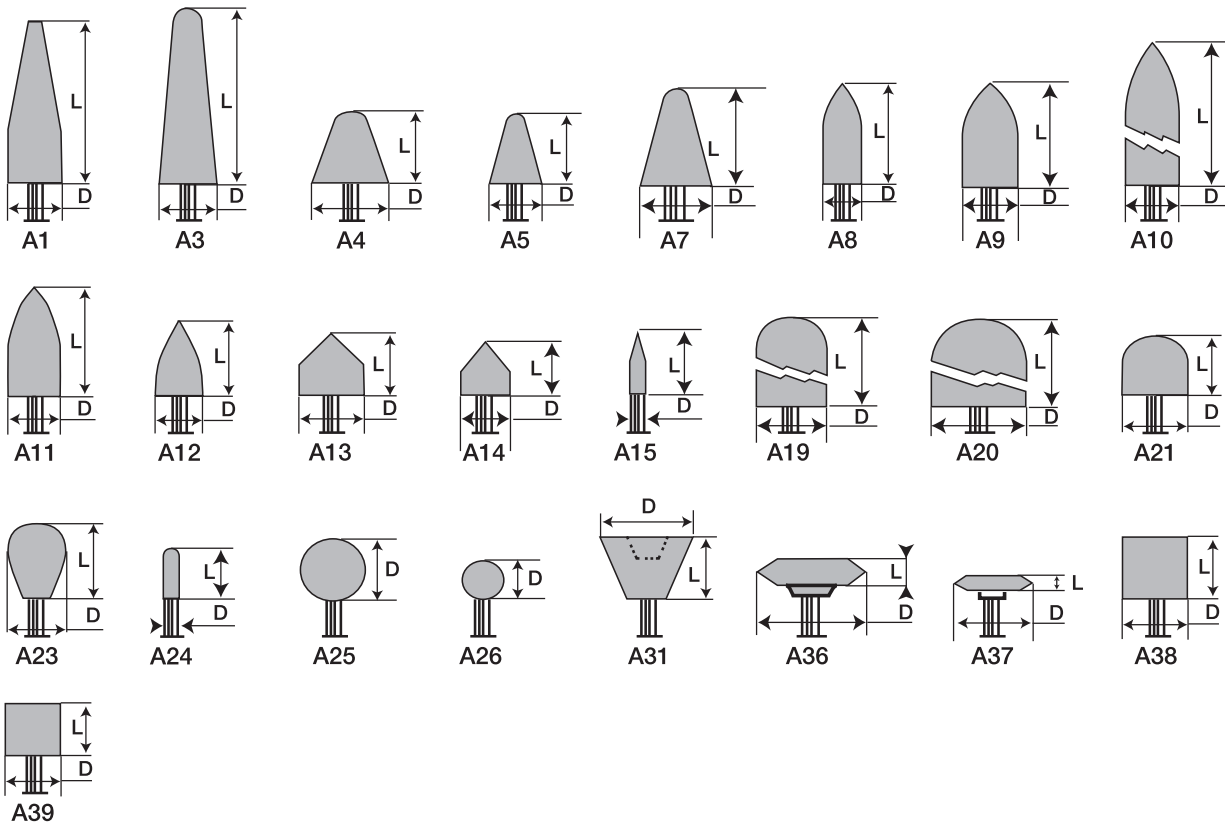

FORMSCHLÜSSEL B

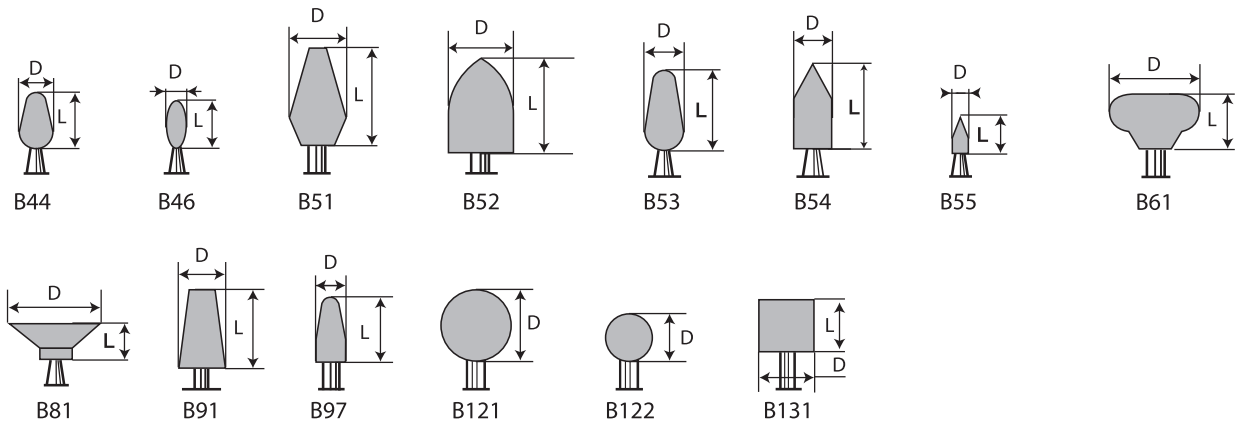

FORMSCHLÜSSEL C

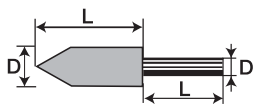

FORMSCHLÜSSEL W

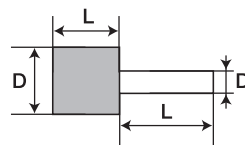

GEBUNDENE
SCHLEIFKÖRPER

DIAMANT- UND CBN-
SCHLEIFWERKZEUGE

DIAMANT-
SCHEIBEN

REINIGEN,
POLIEREN
UND ABDECKEN

PERSÖNLICHE
SCHUTZAUS-
RÜSTUNG

TECHNISCHE
INFORMATIONEN

SCHLEIFSTIFTE

FORM	ABM DxL (mm)	SCHAFT DxL (mm)	MAX (U/min)	VPE Stück	PREMIUM		BASIS	
W144	3x6	3x40	90.000	10			86A 60 PVS	66253055396*
	3x6	3x40	90.000	10			86A 90 PVS	66253055147
	3x6	3x40	90.000	10			86A 100 PVS	66253055036*
W145	3x10	3x40	90.000	10			86A 90 PVS	66253055145*
W146	3x13	3x40	80.000	10			86A 90 PVS	66253055148*
W149	4x6	3x40	80.000	10			86A 90 PVS	66253055150
W153	5x10	3x40	73.000	10	3NQ 80-OVQN	61463697526*	86A 90 PVS	66253055160
W154	5x13	3x40	70.000	10	3NQ 80-OVQN	61463688966	86A 90 PVS	66253055162
W160	6x6	3x40	61.000	10			86A 90 PVS	66253055164*
W161	6x8	3x40	61.000	10			86A 90PVS	66253055306*
W162	6x10	3x40	61.000	10	3NQ 80-OVQN	61463697527*	86A 60 PVS	66253055166
	6x10	3x40	61.000	10			86A 90 PVS	66253055206
	6x10	6x40	61.000	10	3NQ 80-OVQN	61463697672*		
W163	6x13	6x40	54.000	10			86A 60 PVS	66253055210
	6x13	3x40	54.000	10			86A 90 PVS	66253055167
W164	6x20	3x40	41.000	10	3NQ 80-OVQN	61463688967	86A 90 PVS	66253055168
W169	8x10	3x40	61.000	10	3NQ 80-OVQN	61463697605*	86A 60 PVS	66253055398
W169	8x10	6x40	61.000	10			86A 90 PVS	66253055241*
W170	8x13	6x40	54.000	10			86A 60 PVS	66253055248
W171	8x20	3x40	41.000	10			86A 60 PVS	66253055171
	8x20	3x40	41.000	10			86A 90 PVS	66253055208*
W175	10x10	3x40	61.000	10			86A 80 PVS	66253055202*
	10x10	3x40	61.000	10			86A 90 PVS	66253055173
W176	10x13	3x40	54.000	10			86A 90 PVS	66253055176*
	10x13	6x40	54.000	10			86A 60 PVS	66253055315
W177	10x20	6x40	41.000	10	3NQ 80-OVQN	61463697673*	86A 60 PVS	66253055092
W177	10x20	3x40	41.000	10			86A 90 PVS	66253055203
W178	10x25	6x40	41.000	10	3NQ 80-OVQN	61463697675*		
W179	10x32	6x40	25.000	10			86A 60 PVS	66253055223
	10x32	6x40	25.000	10			86A 90 PVS	66253055346*
W185	13x13	6x40	58.000	10	3NQ 80-OVQN	61463688969	86A 90 PVS	66253055211*
W186	13x20	6x40	48.000	10			86A 46 PVS	66253055250
	13x20	6x40	48.000	10			86A 60 PVS	66253054953*
	13x20	6x40	48.000	10			86A 90 PVS	66253054970*
W188	13x40	6x40	20.000	10			86A 46 PVS	66253054972
	13x40	6x40	20.000	10			86A 90 PVS	66253055131
W195	16x20	6x40	47.000	10	3NQ 80-OVQN	61463697610*	86A 46 PVS	66253055351*
	16x20	6x40	47.000	10			86A 60 PVS	66253055091
	16x20	6x40	47.000	10			86A 90 PVS	66253055133*
W196	16x25	6x40	35.000	10	3NQ 80-OVQN	61463697835*	86A 46 PVS	66253055357*
	16x25	6x40	35.000	10			86A 90 PVS	66253054973
W197	16x50	6x40	18.000	10			86A 46 PVS	66253055213*
	16x50	6x40	18.000	10			86A 90 PVS	66253055010*
W204	20x20	6x40	42.000	10			86A 36 PVS	66253055181
	20x20	6x40	42.000	10			86A 60 PVS	66253055134

* Auf Anfrage

FORM	ABM DxL (mm)	SCHAFT DxL (mm)	MAX (U/min)	VPE Stück	PREMIUM		BASIS	
W205	20x25	6x40	32.000	10			86A 36 PVS	66253054948
	20x25	6x40	32.000	10			86A 60 PVS	66253055135
W206	20x32	6x40	30.000	10			86A 36 PVS	66253055233*
	20x32	6x40	30.000	10			86A 60 PVS	66253055013
W207	20x40	6x40	24.000	10	3NQ 80-OVQN	61463697628*	86A 46 PVS	66253055089*
W215	25x3	6x40	38.000	10			86A 90 PVS	66253055358*
W215	25x3	3x40	38.000	10	3NQ 80-OVQN	61463688973		
W220	25x25	6x40	25.000	10			86A 36 PVS	66253055231
	25x25	6x40	25.000	10			86A 46 PVS	66253055014*
	25x25	6x40	25.000	10			86A 60 PVS	66253055136
W221	25x40	6x40	19.000	10			86A 36 PVS	66253055016
W222	25x50	6x40	19.000	10	3NQ 80-OVQN	61463697689*		
W225	32x6	6x40	27.000	10			86A 60 PVS	66253055137*
W228	32x20	6x40	24.000	10			86A 36 PVS	66253055017*
	32x20	6x40	24.000	10			86A 60 PVS	66253055087
W230	32x32	6x40	17.000	10			86A 36 PVS	66253055221
	32x32	6x40	17.000	10			86A 46 PVS	66253055064
	32x32	6x40	17.000	10			86A 60 PVS	66253055138
W232	32x50	6x40	11.000	10			86A 36 PVS	66253055252
	32x50	6x40	11.000	10			86A 60 PVS	66253055300
W236	40x13	6x40	25.000	10			86A 46 PVS	66253055224
	40x13	6x40	25.000	10			86A 60 PVS	66253055304
	40x13	6x40	25.000	10			86A 90 PVS	66253055301*
W237	40x25	6x40	19.000	10			86A 36 PVS	66253055215*
	40x25	6x40	19.000	10			86A 46 PVS	66253055093*
W238	40x40	6x40	12.000	10			86A 36 PVS	66253055019
	40x40	6x40	12.000	10			86A 60 PVS	66253055065

* Auf Anfrage

Abmessungen: ABM = Abmessungen, D = Durchmesser, L = Länge

GEBUNDENE
SCHLEIFKÖRPER

DIAMANT- UND CBN-
SCHLEIFWERKZEUGE

DIAMANT-
SCHEIBEN

REINIGEN,
POLIEREN
UND ABDECKEN

PERSÖNLICHE
SCHUTZ-
RÜSTUNG

TECHNISCHE
INFORMATIONEN



PROFI-TIPP

- Korn 36 und gröber zum Schruppen
- Korn 60 für gutes Finish und enge Schleifstellen

SCHLEIFSTIFTE

TYPE		FORM	SET-INHALT NACH FORMEN	Art.Nr.
Norton Quantum A-Sortierung	6 mm Schaftdurchmesser	je 1 Stück in Plastikbeutel	A1, A5, A11, A21, A23, A26, A36, A39, W242 Norton Quantum (und BF3 W220 A80-HBF3 - zum Polieren von Kratzern von NQ)	61463692247
Norton Quantum B-Sortierung	3 mm Schaftdurchmesser	je 1 Stück in Plastikbeutel	B42, B52, B97, B122, B131, W154, W164, W185, W215 Norton Quantum (und BF3 W163 A80-HBF3 - zum Polieren von Kratzern von NQ)	61463692248
NZ	6 mm Schaftdurchmesser	je 1 Stück in Plastikbeutel	A1, A3, A5, A11, W220, NZ24	66253145961

GEBUNDENE
SCHLEIFKÖRPER

DIAMANT- UND CBN-
SCHLEIFWERKZEUGE

DIAMANT-
SCHEIBEN

REINIGEN,
POLIEREN
UND ABDECKEN

PERSÖNLICHE
SCHUTZAUS-
RÜSTUNG

TECHNISCHE
INFORMATIONEN



ABRICHTSTÄBE UND -STEINE

Der regelmäßige Einsatz von geeigneten Abrichtstäben hilft, die beste Leistung keramischer Schleifscheiben zu erreichen.

ANWENDUNGEN UND MÄRKTE

- Abziehen, Reinigen und Abrichten von Diamant-, CBN- und konventionellen Schleifscheiben



NORBIDE

PREMIUM +++++



EIGENSCHAFTEN

- Hergestellt aus gesintertem Bornitrid
- Extrem hart und sehr dicht

VORTEILE

- Extrem widerstandsfähig gegen chemische Einflüsse - verschleißfest
- Hohe Standzeit - weniger Leerlauf
- Geeignet auch zum Abrichten von Werkzeugschleifscheiben 200 mm und kleiner, besonders Teller- und Topfformen

39C

STANDARD ++++



EIGENSCHAFTEN

- Fast reines grünes Siliziumkarbid
- Härter und splittriger als Aluminiumoxid

VORTEILE

- Ideal zum Abrichten von konventionellen keramischen Schleifscheiben
- Besser als 37C hinsichtlich Schnittfähigkeit und Standzeit

GEBUNDENE
SCHLEIFKÖRPER

DIAMANT- UND CBN-
SCHLEIFWERKZEUGE

DIAMANT-
SCHEIBEN

REINIGEN,
POLIEREN
UND ABDECKEN

PERSÖNLICHE
SCHUTZAUS-
RÜSTUNG

TECHNISCHE
INFORMATIONEN

38A

BASIS +++



EIGENSCHAFTEN

- Fast reines weißes Aluminiumoxid
- Splittriges Korn

VORTEILE

- Ideal zum Abrichten von CBN Schleifscheiben

37C





EIGENSCHAFTEN

- Siliziumkarbid schwarz
- Härter und splittriger als Aluminiumoxid



VORTEILE

- Ideal zum Abrichten von konventionellen keramischen Schleifscheiben

ABRICHTSTEINE ZUM ABRICHTEN VON SUPERABRASIVE-SCHLEIFSCHEIBEN

ABM (mm)	VPE Stück	BASIS	
RECHTECKIG			
BxHxL			
13x25x150	10	38A 150 HVBE	61463605565
	10	38A 220 HVBE	61463605066
	10	38A 320 HVBE	69936684889
QUADRATISCH			
BxHxL			
13x13x150	10	37C 80 MV	69936685063
	10	38A 220 HVS	69936682631
	10	38A 150 IVBE	69936682314
	10	37C 320 HV	66243453547
20x20x150	10	38A 150 HVBE	69936685064
	10	38A 220 IVBE	61463603606

ABRICHTSTÄBE UND -STEINE FÜR GEBUNDENE SCHLEIFSCHEIBEN

ABM (mm)	VPE Stück	BASIS	
RECHTECKIG			
BxHxL 			
5x12,7x76,2	1	NORBIDE	61463610148
25x50x200	10	37C 24 TV	69936685072
QUADRATISCH			
BxHxL 			
25x25x150	10	37C 30 UV	69936624620
RUND			
DxL 			
25,4x203,2	10	37C 30 TV	61463625024

ABRICHTSTÄBE UND -STEINE - ALLGEMEIN

ABM (mm)	VPE Stück	BASIS	
RECHTECKIG			
BxHxL 			
13x25x150	10	38A 220 KV	66243460886
25x50x200	10	39C 60 KV	69936685066

Abmessungen: ABM = Abmessungen, B = Breite, H = Höhe, L = Länge, D = Durchmesser

GEBUNDENE
SCHLEIFKÖRPER

DIAMANT- UND CBN-
SCHLEIFWERKZEUGE

DIAMANT-
SCHEIBEN

REINIGEN,
POLIEREN
UND ABDECKEN

PERSÖNLICHE
SCHUTZAUS-
RÜSTUNG

TECHNISCHE
INFORMATIONEN



PROFI-TIPP

- 38A Abrichtstäbe für CBN-Scheiben
- 37C Abrichtstäbe für Diamant-Scheiben

BANK- UND KOMBINATIONS-ÖLSTEINE

Seit 1823 ist Norton der führende Lieferant von Banksteinen, Feilen, Rutschern und Egalisiersteinen. Unser umfangreiches Angebot an Schärf- und Finishsteinen ist von höchster Leistungsfähigkeit.

ANWENDUNGEN UND MÄRKTE

- Meißel
- Drehwerkzeuge für Holz
- Messer
- Gerade Schneiden
- Präzisionswerkzeuge und empfindliche Geräte



GEBUNDENE
SCHLEIFKÖRPER

DIAMANT- UND CBN-
SCHLEIFWERKZEUGE

DIAMANT-
SCHEIBEN

REINIGEN,
POLIEREN
UND ABDECKEN

PERSÖNLICHE
SCHUTZAUS-
RÜSTUNG

TECHNISCHE
INFORMATIONEN

CRYSTOLON

BASIS +++



EIGENSCHAFTEN

- Siliziumkarbid
- Mit Öl vorgetränkt

VORTEILE

- Schneller Schnitt; ideal zum allgemeinen Schärfen von Schneidwerkzeugen
- Schnelle Zerspanung zum schnellen Schärfen bei geringem Zusetzen des Steines
- Zeitsparend, da der Stein vor dem Gebrauch nicht getränkt werden muss

INDIA



EIGENSCHAFTEN

- Sanft schneidendes Aluminiumoxid
- Nortons Marke für feines Finish
- Mit Öl vorgetränkt

VORTEILE

- Langhaltende Schneide
- Ideal zum Säubern, Entgraten und zum Erreichen eines guten Finish
- Zeitsparend, da der Stein vor dem Gebrauch nicht getränkt werden muss

ARKANSAS

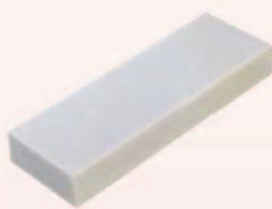

EIGENSCHAFTEN

- Erstklassiges natürliches Novaculite aus Brüchen in Arkansas - verfügbar weich und hart
- Enge Struktur - sehr dicht

VORTEILE

- Schärfstes Schneiden
- Nahezu Spiegel - Finish
- Für Feinbearbeitung nach India Steinen
- Absorbiert Öl langsamer, muss deshalb nicht vorgetränkt werden

PRODUKTAUSWAHL

ANWENDUNG	GROB/MITTEL SCHÄRFEN	FEINBEARBEITUNG
Hartmetallwerkzeug	Mittel und grober Crystolon Stein	Feiner Crystolon Stein
	Grob/fein Crystolon Kombination	Grob/Fein Crystolon Kombination
Stahlwerkzeug	Mittel/Grob India Stein	Feiner India Stein
	Grob/Fein India Stein	Grob/Fein India Kombination

BANK- UND KOMBINATIONS-ÖLSTEINE

ABM (mm)	TYPE	VPE Stück	BASIS
----------	------	-----------	-------

BANKSTEINE

LxBxH



76x22x10	FBP3	5	India fein	61463625077**
102x25x6	MB14	5	India mittel	61463685575
	FB14	5	India fein	61463685570
102x25x10	HB14	5	Arkansas hart	61463687555
	SB14	5	Arkansas weich	61463687565
102x25x13	CB24	5	India grob	61463685595
	MB24	5	India mittel	61463685590
	MJB24	5	Crystolon mittel	61463685480
	FB24	5	India fein	61463685585
	FJB24	5	Crystolon fein	61463685475*
102x44x13	MB124	5	India mittel	61463626048
127x51x16	MB35	5	India mittel	61463685605**
152x38x13	MB26	5	India mittel	61463626034
152x51x19	HB6	5	Arkansas hart	61463685660
	UPB6	10	India mittel	61463690694
152x51x25	CB6	5	India grob	61463685620
	MB6	5	India mittel	61463685615
	MJB6	5	Crystolon mittel	61463685505
	FB6	5	India fein	61463685610
	FJB6	5	Crystolon fein	61463685500
203x51x25	CB8	5	India grob	61463685635
	UPB8	5	India mittel	61463685755
	MB8	5	India mittel	61463685630
	FB8	5	India fein	61463685625

* Auf Anfrage ** Läuft aus

Abmessungen: ABM = Abmessungen, L = Länge, B = Breite, H = Höhe

GEBUNDENE
SCHLEIFKÖRPER

DIAMANT- UND CBN-
SCHLEIFWERKZEUGE

DIAMANT-
SCHEIBEN

REINIGEN,
POLIEREN
UND ABDECKEN

PERSÖNLICHE
SCHUTZAUS-
RÜSTUNG

TECHNISCHE
INFORMATIONEN

KOMBINATIONS-ÖLSTEINE

LxBxH



76x38x13	IB34	10	Grob/Fein India	07660787630**
102x25x13	IB24	5	Grob/Fein India	61463626001
102x44x16	JB134	5	Grob/Fein Crystolon	61463685440
	IB134	5	Grob/Fein India	61463685550
127x51x19	JB45	5	Grob/Fein Crystolon	61463685445
	IB45	5	Grob/Fein India	61463685555
152x51x25	JB6	5	Grob/Fein Crystolon	61463685450
	IB6	5	Grob/Fein India	61463685560
152x64x25	IB20	5	Grob/Fein India	61463626103
178x51x25	IB7	5	Grob/Fein India	61463690647
203x51x25	JB8	5	Grob/Fein Crystolon	61463685455
	IB8	5	Grob/Fein India	61463625078

** Läuft aus

Abmessungen: ABM = Abmessungen, L = Länge, B = Breite, H = Höhe



SCHLEIFFEILEN

Norton Schleiffeilen zeichnen sich durch hohe Formhaltigkeit und Erreichen von besten und gleichmäßigen Oberflächen bei Präzisionsteilen sowie beim Werkzeug- und Gesenkebau aus.

ANWENDUNGEN UND MÄRKTE

- Entgraten
- Abschrägen
- Abrunden



CRYSTOLON



EIGENSCHAFTEN

- Siliziumkarbid

VORTEILE

- Schneller Schnitt
- Ideal für allgemeine Schärfarbeiten

BASIS +++

INDIA



EIGENSCHAFTEN

- Sanft schneidendes Aluminiumoxid

VORTEILE

- Ideal bei Anwendungen, bei denen enge Toleranzen wichtiger sind als die Schnittgeschwindigkeit

ARKANSAS



EIGENSCHAFTEN

- Hartes Novaculite aus Brüchen in Arkansas

VORTEILE

- Zum Erzielen feinsten Schneiden bei Oberflächen, die mit keinem anderen Schleifmittel erreicht werden
- Zu Erzeugung hochpolierter Oberflächen

GEBUNDENE
SCHLEIFKÖRPER

DIAMANT- UND CBN-
SCHLEIFWERKZEUGE

DIAMANT-
SCHEIBEN

REINIGEN,
POLIEREN
UND ABDECKEN

PERSÖNLICHE
SCHUTZ-
RÜSTUNG

TECHNISCHE
INFORMATIONEN

PRODUKTAUSWAHL

ANWENDUNG	GROB/MITTEL SCHÄRFEN	FEINBEARBEITUNG	FEINSTBEARBEITUNG
Hartmetallwerkzeuge	Crystolon mittel quadratisch		
Zentrierkörner	India mittel dreieckig	India fein dreieckig	
Senker	India grob/mittel dreieckig	India fein dreieckig	Arkansas hart dreieckig
Formfräser	India grob/mittel Messerklinge	India fein Messerklinge	Arkansas hart Messerklinge
Keilnuten	India grob/mittel quadratisch	India fein quadratisch	Arkansas hart quadratisch
Drehspitzen		India fein quadratisch	Arkansas hart quadratisch
Maschinenmesser	Crystolon mittel Maschinenmesser		
Magnetfutter		India rund	
Spitz	India mittel spitz		Arkansas hart spitz
Präzisionsmaschinenmesser	India mittel halbrund	India fein halbrund	
Werkzeuge mit Radius	India mittel rund	India fein dreieckig	Arkansas hart rund
Oberfräser		India fein quadratisch	
Silversmith	India mittel Silversmith	India fein Silversmith	
Gewindeschneider		India fein dreieckig	

SCHLEIFFEILEN

ABM (mm) TYPE VPE Stück BASIS

RUND

LxD



76x6	HF813	5	Arkansas hart	61463686800
102x3	MF212	5	India mittel	61463626143
	FF212	5	India fein	61463626076
102x6	MF214	5	India mittel	61463686475
	FF214	5	India fein	61463686470
	CF214	5	India grob	61463686480**
102x8	MF224	5	India mittel	61463626036
	FF224	5	India fein	61463626071*
102x10	MF234	5	India mittel	61463686490
	FF234	5	India fein	61463686485
102x13	MF244	5	India mittel	61463686505
	FF244	5	India fein	61463686500
152x10	MF236	5	India mittel	61463690575
	FF236	5	India fein	61463626106
152x13	MF246	5	India mittel	61463686520
	FF246	5	India fein	61463686515
152x16	MF256	5	India mittel	61463686535
	FF256	5	India fein	61463686530
152x19	MF266	5	India mittel	61463686550

* Auf Anfrage ** Läuft aus

HALBRUND
LxH



102x6	MF314	5	India mittel	61463686355**
102x8	MF324	5	India mittel	61463686370**
102x10	MF334	5	India mittel	61463686385
	FF334	5	India fein	61463686380
102x13	MF344	5	India mittel	61463686400
	FF344	5	India fein	61463686395

QUADRATISCH
LxH



76x6	HF13	5	Arkansas hart	61463686590
76x10	HF33	5	Arkansas hart	61463686595
76x13	HF43	5	Arkansas hart	61463686600
102x6	FF14	5	India fein	61463686065
	MF14	5	India mittel	61463686070
	CF14	5	India grob	61463686075**
102x8	FF24	5	India fein	61463690673
	MF24	5	India mittel	61463626072
102x10	FF34	5	India fein	61463686080
	MF34	5	India mittel	61463686085
	CF34	5	India grob	61463686090
102x13	CF44	5	India grob	61463686105
	FF44	5	India fein	61463686095
	MF44	5	India mittel	61463686100
152x10	FF36	5	India fein	61463626037
	MF36	5	India mittel	61463626038
152x13	CF46	5	India grob	61463686120
	FF46	5	India fein	61463686110
	MF46	5	India mittel	61463686115
152x16	CF56	5	India grob	61463686135**
	FF56	5	India fein	61463686125
	MF56	5	India mittel	61463686130
152x19	CF66	5	India grob	61463686150
	FF66	5	India fein	61463686140
	MF66	5	India mittel	61463686145
152x25	FF76	5	India fein	61463686155
	MJF76	5	Crystolon mittel	61463625039
	MF76S	5	India mittel	61463626141

* Auf Anfrage ** Läuft aus

Abmessungen: ABM = Abmessungen, L = Länge, D = Durchmesser, H = Höhe

GEBUNDENE
SCHLEIFKÖRPER

DIAMANT- UND CBN-
SCHLEIFWERKZEUGE

DIAMANT-
SCHEIBEN

REINIGEN,
POLIEREN
UND ABDECKEN

PERSÖNLICHE
SCHUTZAUSS-
RÜSTUNG

TECHNISCHE
INFORMATIONEN

SCHLEIFFEILEN

DREIECKIG

LxH



76x6	HF113	5	Arkansas hart	61463686620
76x10	HF133	5	Arkansas hart	61463686625
76x13	HF143	5	Arkansas hart	61463686630
102x6	MF114	5	India mittel	61463686235
	FF114	5	India fein	61463686230
	CF114	5	India grob	61463686240*
102x8	MF124	5	India mittel	61463626027
	FF124	5	India fein	61463626028
102x10	MF134	5	India mittel	61463686250
	FF134	5	India fein	61463686245
	CF134	5	India grob	61463686255
102x13	CF144	5	India grob	61463686270
	MF144	5	India mittel	61463686265
	FF144	5	India fein	61463686260
152x10	MF136	5	India mittel	61463626090
	FF136	5	India fein	61463626054
152x13	MF146	5	India mittel	61463686280
	MJF146	5	Crystolon mittel	61463625043
	FF146	5	India fein	61463686275
152x16	MF156	5	India mittel	61463686295
	FF156	5	India fein	61463686290
152x19	CF166	5	India grob	61463686315
	MF166	5	India mittel	61463686310
	MJF166	5	Crystolon mittel	61463625048*
	FF166	5	India fein	61463686305
152x25	MF176	5	India mittel	61463686325
	FF176	5	India fein	61463686320
203x16	MF178	5	India mittel	61463626073
203x19	MF180	5	India mittel	61463626130
	FF180	5	India fein	61463626082
254x25	CF182	5	India grob	61463626043
	MF182	5	India mittel	61463626074

* Auf Anfrage ** Läuft aus

GEBUNDENE
SCHLEIFKÖRPER

DIAMANT- UND CBN-
SCHLEIFWERKZEUGE

DIAMANT-
SCHEIBEN

REINIGEN,
POLIEREN
UND ABDECKEN

PERSÖNLICHE
SCHUTZAUS-
RÜSTUNG

TECHNISCHE
INFORMATIONEN

PRÄZISIONSSCHLEIFFEILEN

ABM
(mm) TYPE VPE
Stück

BASIS

SCHLEIFFEILEN FÜR MESSERKLINGEN



LxBxH

76x19x3	HF873	5	Arkansas hart	61463686830
102x25x3	MF724	5	India mittel	61463686775
	FF724	5	India fein	61463686770

SPITZE FEILEN



LxH

76x8	MF723	5	India mittel	61463686745**
------	-------	---	--------------	---------------

SILVERSMITH FEILEN

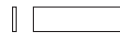

LxDxH

102x13x2	FF444	5	India fein	61463686955
	MF444	5	India mittel	61463686960
76x10x3	HF823	5	Arkansas hart	61463686805

** Läuft aus

Abmessungen: ABM = Abmessungen, D = Durchmesser, L = Länge, B = Breite, H = Höhe

GEBUNDENE
SCHLEIFKÖRPER

DIAMANT- UND CBN-
SCHLEIFWERKZEUGE

DIAMANT-
SCHEIBEN

REINIGEN,
POLIEREN
UND ABDECKEN

PERSÖNLICHE
SCHUTZAUS-
RÜSTUNG

TECHNISCHE
INFORMATIONEN

RUTSCHER UND SPEZIALITÄTEN

Die Rutscher und Spezialsteine von Norton erzielen ein ausgezeichnetes Finish bei sehr vielen Werkzeugen. Sie sind für schnelles Arbeiten geeignet und halten die Form bei einer langen Lebensdauer.

ANWENDUNGEN UND MÄRKTE

- Honen
- Zahnräder entgraten
- Gesenke verputzen
- Schärfen



GEBUNDENE
SCHLEIFKÖRPER

DIAMANT- UND CBN-
SCHLEIFWERKZEUGE

DIAMANT-
SCHEIBEN

REINIGEN,
POLIEREN
UND ABDECKEN

PERSÖNLICHE
SCHUTZAUS-
RÜSTUNG

TECHNISCHE
INFORMATIONEN

CRYSTOLON

BASIS +++



EIGENSCHAFTEN

- Siliziumkarbid

VORTEILE

- Schneller Schnitt, ideal für das allgemeine Schärfen von Schneidwerkzeugen
- Schnelle Zerspanung zum Formen von Kanten bei minimalem Zusetzen

INDIA



EIGENSCHAFTEN

- Sanft schleifendes Aluminiumoxid
- Nortons Marke für feines Finish

VORTEILE

- Ideal, wenn ein gutes Finish wichtiger ist als schnelles Schleifen

ARKANSAS



EIGENSCHAFTEN

- Erstklassiges natürliches Novaculite aus Brüchen in Arkansas - verfügbar weich und hart

VORTEILE

- Zum Erzielen feinsten Schneiden bei Oberflächen, die mit keinem anderen Schleifmittel erreicht werden
- Zur Erzeugung hochpolierter Oberflächen
- Zum Feinbearbeiten nach dem Einsatz von India

PRODUKTAUSWAHL

ANWENDUNG	GROB/MITTEL SCHÄRFEN	FEINBEARBEITUNG	FINISHBEARBEITUNG
Hartmetallwerkzeuge	Mittlerer Crystolon Rutscher mit abgerundeter Kante	Feiner Crystolon Rutscher mit abgerundeter Kante	
	Grober oder mittlerer Chrystolon Rutscher für Hartmetallwerkzeuge	Feiner Chrystolon Rutscher für Hartmetallwerkzeuge	
Hohlmeißel (Holz)		India fein Hohlmeißel Schärfstein	
Leder	Chrystolon mittel Trademan		
Fräser	Mittel India Rutscher mit abgerundeter Kante	Fein India Rutscher mit abgerundeter Kante	Harter Arkansas Rutscher mit abgerundeter Kante
Federmesser			Arkansas Federmesser
Reibahle	India mittel Reibahle	India fein Reibahle	
Sensenwetzstein	Sensenwetzstein		
Wetzstahl			Gummistab

RUTSCHER

ABM (mm) TYPE VPE Stück

BASIS

RUTSCHER FÜR HARTMETALLWERKZEUGE

LxBxH

89x19x13	MJT63	5	Crystolon mittel	61463687290
	FJT63	5	Crystolon fein	61463687285

ABGERUNDETE RUTSCHER

LxBxH

102x25x11	MS14	5	India mittel	61463687140
	FS14	5	India fein	61463687135
102x32x6	HS14	5	Arkansas hart	61463687050
102x44x10	HS4	5	Arkansas hart	61463687045
114x44x6	MJS24	5	Crystolon mittel	61463687080
	MS24	5	India mittel	61463687150
	FJS24	5	Crystolon fein	61463687075
	FS24	5	India fein	61463687145
114x44x10	MS34	5	India mittel	61463687165
	FS34	5	India fein	61463687160
114x44x13	MJS44	5	Crystolon mittel	61463687095
	MS44	5	India mittel	61463687180
	FJS44	5	Crystolon fein	61463687090**
	FS44	5	India fein	61463687175
114x54x16	MS54	5	India fein	61463690656*
127x25x8	MS15	5	India mittel	61463687195**
	FS15	5	India fein	61463687190**

RUTSCHER FÜR SCHNITZWERKZEUGE

LxBxH

57x22x5	AS22	5	Arkansas hart ultrafein	61463687255
---------	------	---	-------------------------	-------------

* Auf Anfrage ** Läuft aus

GEBUNDENE SCHLEIFKÖRPER

DIAMANT- UND CBN-SCHLEIFWERKZEUGE

DIAMANT-SCHLEIFSCHEIBEN

REINIGEN, POLIEREN UND ABDECKEN

PERSÖNLICHE SCHUTZAUSRÜSTUNG

TECHNISCHE INFORMATIONEN

SPEZIALSTEINE

ABM
(mm) TYPE VPE
Stück

BASIS

STEINE ZUM SCHÄRFEN VON HOHLMEISELN

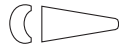

LxBxH

152x51x35	FS76	5	India fein	61463687305
-----------	------	---	------------	-------------

TRADEMAN STEINE



LxBxH

241x35x13	JT911	5	Crystolon mittel	07660787938**
-----------	-------	---	------------------	---------------

STEINE FÜR MASCHINENMESSER



DxH

102x38	JB74	5	Crystolon grob	61463687570
--------	------	---	----------------	-------------

STEINE FÜR REIBAHLEN

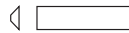

LxBxH

127x25x5	FT125	5	India fein	61463687430
	MT125	5	India mittel	61463687425
152x25x6	MT126	5	India mittel	61463687440**

ABZIEHSTEINE



LxBxH

203x51x51	BF28	5	Hand Crystolon	61463687845
203x89x38	235	5	Stabcrystolon	61463687795

SENSENWETZSTEINE



LxBxH

240x35x13	TJ4	10	Sensenwetzsteine	69936693133
254x32x19	JT930	5	Sensenwetzsteine	61463687675

GUMMISTAB



LxBxH

200x10x20	-	5	A240FR96	69936625667
-----------	---	---	----------	-------------

** Lläuft aus

Abmessungen: ABM = Abmessungen, D = Durchmesser, L = Länge, B = Breite, H = Höhe

GEBUNDENE
SCHLEIFKÖRPER

DIAMANT- UND CBN-
SCHLEIFWERKZEUGE

DIAMANT-
SCHEIBEN

REINIGEN,
POLIEREN
UND ABDECKEN

PERSÖNLICHE
SCHUTZAUS-
RÜSTUNG

TECHNISCHE
INFORMATIONEN

ORGANISCHE TRENNSCHEIFSCHEIBEN

Trennscheifscheiben mit Gewebeverstärkung verfügen über Gewebeeinlagen über den gesamten Durchmesser, um bei seitlicher Belastung Sicherheit zu bieten. Nicht verstärkte Trennscheiben sind nur geeignet zum Trennen auf stationären Maschinen, bei denen das Werkstück maschinen-gespannt ist, eine geeignete Schutzvorrichtung vorhanden ist und die Schnittebene kontrolliert ist. In Abhängigkeit von der Bindungsart sind sie zum Nass- oder Trockenschliff geeignet.



ANWENDUNGEN UND MÄRKTE

GEWEBEVERSTÄRKTE TRENNSCHEIFSCHEIBEN

- Gießereien
- alle Stahltypen
- Luftfahrt
- Automobil

NICHT-GEWEBEVERSTÄRKTE TRENNSCHEIFSCHEIBEN

- Sägeschärfen
- Werkzeugtrennen
- Labortrennen
- Industrielles Trennen

TOROS 4NZ

PREMIUM +++++



TYPE 41

TYPE 42

EIGENSCHAFTEN

- Schleifmittel Zirkonkorund hochkonzentriert
- Schleifmittel Aluminiumoxid - extrem zäh

TOROS

VORTEILE

- Sehr hohe Standzeit
- Sehr hohe Schnittfähigkeit und Zerspanung, wenn der richtige Druck angewandt wird; selbstschärfend
- Perfekt für technische Anwendungen bei hoher Leistungsanforderung

TOROS 5NZ



TYPE 41

TYPE 42

EIGENSCHAFTEN

- Schleifmittel Zirkonkorund mittelkonzentriert
- Schleifmittel Aluminiumoxid - extrem zäh

VORTEILE

- Hohe Standzeit
- Gute Zerspanungsleistung
- Vielseitig, geeignet für fast alle Stahlarten

GEBUNDENE SCHLEIFKÖRPER

DIAMANT- UND CBN-SCHLEIFWERKZEUGE

DIAMANT-SCHLEIFSCHEIBEN

REINIGEN, POLIEREN UND ABDECKEN

PERSÖNLICHE SCHUTZAUSTRÜSTUNG

TECHNISCHE INFORMATIONEN

TOROS XGP

TYPE 41

EIGENSCHAFTEN

- Spezielle Kombination von Schleifmitteln
- Hohe Standzeit bei guter Schnittfähigkeit

VORTEILE

- Sehr hohe Standzeit und hohe Zerspanungsleistung
- Perfekt für die Verwendung in Laboratorien
- Geeignet für alle Stahllarten

TOROS 39C

TYPE 41

EIGENSCHAFTEN

- Siliziumkarbid grün
- Härter und splittriger als Aluminiumoxid

VORTEILE

- Ausgezeichnet zum Trennen von allen Nichtmetallen (Titan, Aluminium, Bronze)
- Äußerst splittrig zum besseren Trennen und bessere Schnittqualität

TOROS 74C

TYPE 41

EIGENSCHAFTEN

- Spezielle Kombination von Schleifmitteln
- Haltbarer als das schärfere 39C Schleifmittel

VORTEILE

- Gute Standzeit, eingeschränkte Zerspanungsleistung
- Gut zum Trennen von Aluminium, Guss und Bronze

TOROS U57A

TYPE 41TYPE 42

EIGENSCHAFTEN

- Sonderbehandeltes normales Aluminiumoxid
- Zähes und hartes Aluminiumoxid Schleifmittel
- Nicht geeignet für extrem harte Materialien

VORTEILE

- Hohe Standzeit
- Ideal für Einsatz bei hoher Beanspruchung

STANDARD ++++

TOROS

TOROS 57A



TYPE 41

EIGENSCHAFTEN

- Halbedelkorund
- Weniger zäh als Standardaluminiumoxid - jedoch bessere Schneidleistung
- Spitze Körner

BASIS +++

TOROS

VORTEILE

- Verbrennungsfreier Schnitt
- Ideal für hitzeempfindliche Anwendungen bei geringem bis mittlerem Vorschub
- Geeignet für alle Stahllarten
- Guter Kompromiss zwischen Schnittgüte und Standzeit
- Sehr vielseitig: geeignet für alle Stahllarten

TOROS 23A



TYPE 41

EIGENSCHAFTEN

- Eine Mischung von Halbedelkorund 57A und Einkristallkorund 32A

VORTEILE

- Verbrennungsfreier Schnitt
- Geeignet für alle Stahllarten
- Bessere Zerspanungsleistung als 57A Halbedelkorund

GEBUNDENE
SCHLEIFKÖRPER

DIAMANT- UND CBN-
SCHLEIFWERKZEUGE

DIAMANT-
SCHEIBEN

REINIGEN,
POLIEREN
UND ABDECKEN

PERSÖNLICHE
SCHUTZAUS-
RÜSTUNG

TECHNISCHE
INFORMATIONEN



PROFI-TIPP

- B24 Neue Bindungsgeneration, die für Siliziumkarbid Scheiben eingesetzt wird; mit bester Leistung und bestem Schnitt für NE-Metalle beim Nasstrennen
- B25 Standard Vielzweckbindung mit hoher Standzeit und freiem Schnitt bei einer Vielzahl von Materialien und Anwendungen. Kann auch zum Nasstrennen in weicheren Härten verwendet werden
- B26 Neue Bindungsgeneration, die für Aluminiumoxid Scheiben eingesetzt wird mit bester Leistung und bestem Schnitt für Eisen-Metalle beim Nasstrennen
- BF1 Spezielle Bindung für beste Qualität bei Trocken- und Nasstrennen
- BF3 Neue Bindungsgeneration, die eingesetzt wird mit bester Standzeit beim Trockentrennen, vielseitig und ideal zum Hochleistungsbetrieb
- B65 Traditionelle Bindung mit guter Leistung und hoher Standzeit beim Trockentrennen

NICHT-GEWEBEVERSTÄRKT



ABM
DxTxB (mm)

MAX
(m/s)

VPE
Stück

PREMIUM

BASIS

TYPE 41

100x1x13	80	25			57A 60 PB25	66253056355
100x1x20	80	25			23A 80 PB25	66253056356
125x1x13	80	25			57A 60 PB25	66253056357*
125x1x16	80	25			23A 80 PB25	66253056358
125x1x20	80	25			57A 60 PB25	66253056359
150x1x13	80	25			23A 80 PB25	66253056361
150x1x16	80	25			23A 80 PB25	66253056363
150x1x20	80	25			23A 80 NB25	66253056367
	80	25			23A 80 PB25	66253056368
150x1x32	80	25			57A 60 PB25	66253056373
150x1,6x16	80	25			23A 60 NB25	66253056362
150x1,6x20	63	25			23A 60 LB25	66253056365
	80	25			23A 60 NB25	66253056366
	80	25			57A 60 PB25	66253056364
150x1,6x31,75	80	25			57A 60 RB25	66253056371*
150x1,6x32	80	25			57A 60 NB25	66253056360
	80	25			57A 60 PB25	66253056372
150x2x20	80	25			23A 60 NB25	66253056370
150x2x32	80	25			57A 60 PB25	66253056369
150x3x32	80	25			57A 60 PB25	66253056374
180x1,6x31,75	80	25			57A 60 PB25	66253056375
	80	25			57A 60 RB25	66253056376
200x1,5x20	63	10	XGP 70 FB26 (Toros)	66253060407*		
200x1,6x20	80	25			57A 60 PB25	66253056377
200x1,6x32	80	25			57A 60 NB25	66253056382
	80	25			57A 60 PB25	66253056380
	80	25			57A 60 RB25	66253056381**
200x2x20	63	25			23A 60 LB25	66253056378
200x2x25,4	80	25			57A 60 PB25	66253056379
250x1,6x25,4	80	10			57A 60 NB25	66253056383
250x1,6x32	63	10	39C 70 DB24 (Toros)	66253060408*		
	63	10	74C 70 FB24 (Toros)	66253060415*		
	63	10	XGP 70 EB26 (Toros)	66253060409		
	63	10	XGP 70 FB26 (Toros)	66253060410		
	63	10	XGP 70 HB26 (Toros)	66253060411		
	63	10	XGP 70 JB26 (Toros)	66253060412		

* Auf Anfrage ** Läuft aus

GEBUNDENE
SCHLEIFKÖRPER

DIAMANT- UND CBN-
SCHLEIFWERKZEUGE

DIAMANT-
SCHEIBEN

REINIGEN,
POLIEREN
UND ABDECKEN

PERSÖNLICHE
SCHUTZAUS-
RÜSTUNG

TECHNISCHE
INFORMATIONEN



ABM DxTxB (mm)	MAX (m/s)	VPE Stück	PREMIUM	BASIS
-------------------	--------------	--------------	---------	-------

TYPE 41					
300x2x32	63	10	39C 70 DB24 (Toros)	66253060419*	
	63	10	XGP 70 EB26 (Toros)	66253060418	
	63	10	XGP 70 FB26 (Toros)	66253060417	
350x2,5x32	63	10	39C 70 DB24 (Toros)	66253060423**	
	63	10	74C 70 FB24 (Toros)	66253060422**	
	63	10	XGP 70 EB26 (Toros)	66253060414**	
	63	10	XGP 70 FB26 (Toros)	66253060420	
	63	10	XGP 70 HB26 (Toros)	66253060421	
400x3x32	63	10	XGP 60 EB26 (Toros)	66253060425*	
	63	10	XGP 60 FB26 (Toros)	66253060424	
450x3,5x32	63	10	XGP 60 EB26 (Toros)	66253060428	

* Auf Anfrage ** Läuft aus

Abmessungen: ABM = Abmessungen, D = Durchmesser, T = Breite, B = Bohrung

VERSTÄRKUNGEN

Der Hauptzweck von Fiberglasverstärkungen in Trennscheiben ist die Arbeitssicherheit. Die Verstärkungen tragen dazu bei, dass die Scheibe den Fliehkräften widersteht und flexibler wird. Sie können innen oder außen liegen, den halben oder den gesamten Durchmesser überdecken. Verstärkungen beeinflussen das Schneidprofil sowie den geraden Verlauf als auch die Qualität des Schnittes.

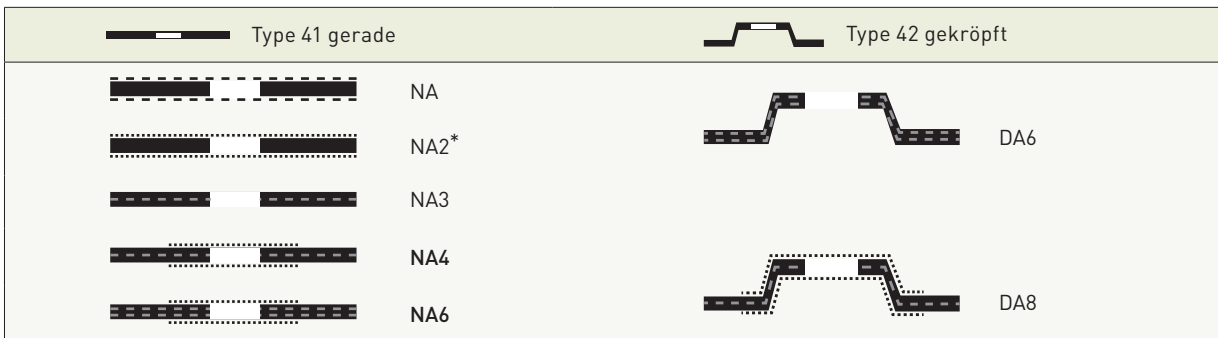

*NA2 unterscheidet sich von NA dadurch, dass es schwächere Verstärkungen hat



PROFI-TIPP

- Nicht verstärkte Trennschleifscheiben sind nur geeignet zum Trennen auf stationären Maschinen, bei denen das Werkstück maschinell gespannt ist, eine geeignete Schutzvorrichtung vorhanden ist und die Schnittebene kontrolliert ist.
- Die Trennmaschine sollte immer mit der höchstmöglichen Geschwindigkeit, die auf der Scheibe markiert ist, betrieben werden.
- Scheiben mit hoher Standzeit sollten auf einer Maschine eingesetzt werden, die pro 25 mm Scheibendurchmesser über 1 PS verfügt. Bei schwächeren Maschinen sollte eine freischneidende Spezifikation verwendet werden.

GEBUNDENE SCHLEIFKÖRPER

DIAMANT- UND CBN-SCHLEIFWERKZEUGE

DIAMANT-SCHLEIFSCHEIBEN

REINIGEN, POLIEREN UND ABDECKEN

PERSÖNLICHE SCHUTZAUSRÜSTUNG

TECHNISCHE INFORMATIONEN

GEWEBEVERSTÄRKT



ABM
DxTxB
(mm) MAX
(m/s) VPE
Stück

PREMIUM

STANDARD

BASIS

TYPE 41

150x2x20	80	25			U57A 60 QB25 NA2	66253056384		
200x2x20	80	25			U57A 60 QB25 NA2	66253056385**		
200x2x32	80	25			U57A 60 OB25 NA2	66253056386		
300x3,5x25,4	80	10	4NZ 30 TB65 NA	66253056387				
350x3,5x25,4	80	10	4NZ 30 TB65 NA	66253059172				
	80	10	4NZ 30 TBF3 NA(Toros)	66253056388				
400x4x25,4	80	10			U57A 24 TB65 NA	66253056389**		
400x4,5x25,4	80	10	4NZ 30 XB25 NA	66253059175*				
	80	10	4NZ 30 YB65	66253056390**				
400x4,5x40	80	10					57A 24 PB25 NA4	66253059176
500x4,5x25,4	80	10	4NZ 24 TB65 NA	66253056527**				
500x5x25,4	80	10					57A 24 TB25 NA (RC26)	66253056529
500x5,5x25,4	80	10	4NZ 30 XB25 NA	66253056535				
	80	10					57A 24 PB25 NA4	66253056533
	80	10					57A 24 RB25 NA4 (TBDX METAL)	66253056536
500x5,5x40	100	10			57A2 44 TBF1 NA4 (Toros)	66253056534		
600x6,5x60	100	5					57A 24 PB25 NA6	66253057645
600x7x60	100	5			U57A 24 VBF3 NA6 (Toros)	66253057646		

TYPE 42

400x5x76,2	80	10	4NZ 24 ZB25 DA8 (NZ 28 DR)	66253056523	U57A 20 VB25 DA8 (UA26 DR)	66253056524		
	80	10	5NZ 24 PBF3 DA6 (Toros)	66253056525**				
508x6x76,2	80	10	4NZ 24 ZB25 DA8 (NZ 28 DR)	66253056539	U57A 20 RB25 DA8	66253056538		
	80	10	5NZ 20 PBF3 DA6 (Toros)	66253056540*				

* Auf Anfrage ** Läuft aus

Abmessungen: ABM = Abmessungen, D = Durchmesser, T = Breite, B = Bohrung

GEBUNDENE
SCHLEIFKÖRPER

DIAMANT- UND CBN-
SCHLEIFWERKZEUGE

DIAMANT-
SCHEIBEN

REINIGEN,
POLIEREN
UND ABDECKEN

PERSÖNLICHE
SCHUTZAUS-
RÜSTUNG

TECHNISCHE
INFORMATIONEN

ORGANISCHE SCHRUPPSCHLEIFSCHEIBEN UND -TÖPFE

Norton bietet eine Reihe von Produkten für das Freihand-Schruppen in Gießereien an. Type 01 wird eingesetzt auf tragbaren Schleifern und die Typen 06 und 11 auf stehenden Maschinen. Da die Oberfläche normalerweise nicht wichtig ist, werden langlebige Scheiben in groben Körnungen - 16 bis 24 - eingesetzt.

ANWENDUNGEN UND MÄRKTE

- Gießereien
- Schweißereien
- Stahlwerke
- Schmieden



ZF7A/ZF7C

PREMIUM +++++



TYPE 01

EIGENSCHAFTEN

- Besondere Kornmischungen
- Hohe Standzeit und Vielseitigkeit

VORTEILE

- Sehr guter Kompromiss zwischen Standzeit und Zerspanungsleistung
- ZF7A bestes Produkt für alle Stähle
- ZF7C bestes Produkt für alle NE-Metalle

A/AZ

BASIS +++



TYPE 06

TYPE 11

EIGENSCHAFTEN

- Zäher als weißes Aluminiumoxid
- Allgemeiner Einsatz für fast alle Anwendungen

VORTEILE

- Hohe Standzeit, beschränktes Zerspanvolumen
- AZ ist eine Mischung aus Aluminiumoxid und Zirkonkorund
- Geeignet für mittlere und weiche Stähle
- Wirtschaftlich
- Erste Wahl für allgemeinen Einsatz

GEBUNDENE
SCHLEIFKÖRPER

DIAMANT- UND CBN-
SCHLEIFWERKZEUGE

DIAMANT-
SCHEIBEN

REINIGEN,
POLIEREN
UND ABDECKEN

PERSÖNLICHE
SCHUTZAUSS-
RÜSTUNG

TECHNISCHE
INFORMATIONEN

C



TYPE 11

EIGENSCHAFTEN

- Siliziumkarbid schwarz
- Härter und splittriger als Aluminiumoxid

VORTEILE

- Geeignet für Schruppoperationen bei grobkörnigen organischen Scheiben
- Ideal zum Schleifen und Schärfen für Hartmetalle und NE-Metalle
- Wirtschaftliche Alternative für allgemeine Anwendungen

TRAGBARE SCHRUPPSCHLEIFMASCHINEN

ABM DxTxB (mm) W (mm) E (mm) MAX (m/s) VPE Stück

BASIS

TYPE 01

50x10x10			50	20	A 24 TB	66253057648**
50x13x10			50	20	A 24 TB	66253057649
50x20x10			50	20	A 24 PB	66253057650*
63x13x9,53			50	20	A 24 TB	66253057653*
			50	20	A 24 TB	66253057652**
63x13x10			50	20	A 24 RB	66253057651*
63x20x10			50	20	A 24 TB	66253057655*
70x20x10			50	20	A 24 PB	66253057656*
80x13x10			50	20	A 24 PB	66253057659*
			50	20	A 24 TB	66253057658*
100x20x20			50	20	A 24 RB	66253057660*
100x25x16			50	20	A 16 SB	66253057661*
100x25x20			50	20	A 16 SB	66253057662
			50	20	A 24 PB	66253057663
150x25x16			50	10	A 16 PB	66253057664*
200x25x32			50	10	A 24 QB	66253060722*

TYPE 06

125x68x20	30	18	50	8	AZ 24 RB	66243450227
-----------	----	----	----	---	----------	-------------

TYPE 11

125x50xM14	25	20	50	10	A 20 MB	66243570663
	25	20	50	10	C 20 PB	66243570664
125x50xW5/8	25	20	50	10	A 20 PB	66243570671**
	25	20	50	2	C 16 NB	69210432282
150x50xW5/8	33,3	20	50	8	A 16 PB	66253057666**
	32	20	50	8	A 20 MB	66243570668**
	40	20	50	4	C 16 NB	69210432287

* Auf Anfrage ** Läuft aus

GEBUNDENE
SCHLEIFKÖRPERDIAMANT- UND CBN-
SCHLEIFWERKZEUGEDIAMANT-
SCHEIBENREINIGEN,
POLIEREN
UND ABDECKENPERSÖNLICHE
SCHUTZAUS-
RÜSTUNGTECHNISCHE
INFORMATIONEN

SCHLEIFBÖCKE ZUM SCHRUPPEN

ABM
DxTxB (mm) MAX
(m/s) VPE
Stück

PREMIUM

BASIS

TYPE 01

300x50x32	50	2			A 16 NB3	66253061993*
	50	2			A 36 O6B3	66253061994
355x50x127	50	2			A 16 0B28	66253057667*
400x50x127	50	2			A 24 QB3	66253060723**
508x50x50	50	1	ZF7A 16 R5B3	66253057670		
508x50x127	50	1			A 16 NB28	66253057668**
508x60x127	50	1	ZF7A 20 Q5B3	66253057673		
	50	1	ZF7A 16 R5B3	66253057671		
760x80x304,8	50	1	ZF7A 14 3RB28	66253057675		
	50	1	ZF7A 16 3RB28	66253057676*		

* Auf Anfrage ** Läuft aus

Abmessungen: ABM = Abmessungen, D = Durchmesser, T = Breite,
B = Bohrung, W = Wandstärke, E = Bodenstärke

FORMSCHLÜSSEL

Type 01

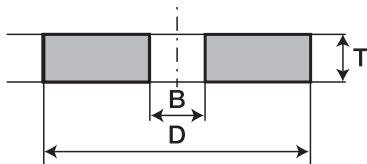

Type 06

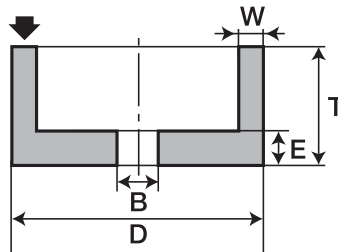

Type 11

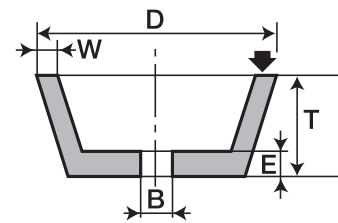

GEBUNDENE
SCHLEIFKÖRPER

DIAMANT- UND CBN-
SCHLEIFWERKZEUGE

DIAMANT-
SCHEIBEN

REINIGEN,
POLIEREN
UND ABDECKEN

PERSÖNLICHE
SCHUTZAUS-
RÜSTUNG

TECHNISCHE
INFORMATIONEN



PROFI-TIPP

- B & B3 Gießerei-Scheiben: Vielseitige Bindung für zufriedenstellende Ergebnisse
- B28 Gießerei-Scheiben: Hochleistungsbindung für technische Anwendungen. Maschinen müssen über eine hohe Antriebsleistung verfügen

ORGANISCH GEBUNDENE SCHLEIFSTIFTE

Ein Schleifstift ist ein kleiner Schleifkörper der permanent fest mit einem Dorn verbunden ist. Er wird verwendet zum Entgraten, Werkzeugschärfen, Bearbeiten und Säubern von Vertiefungen.

Im Norton Katalog finden sich hauptsächlich Stifte der Formenreihe W, andere sind auf Anfrage verfügbar. Zur Verwendung bei allen Stählen, Gusseisen und Legierungen.

ANWENDUNGEN UND MÄRKTE

- Gießereien
- Stahlwerke
- Werkzeugindustrie

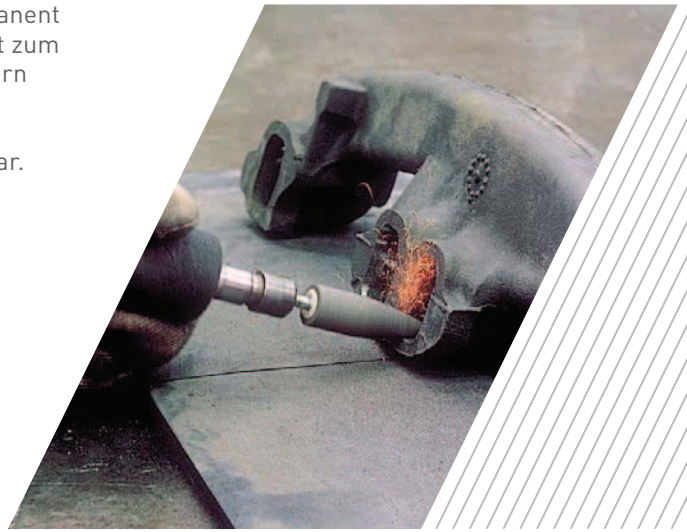

GEBUNDENE
SCHLEIFKÖRPER

DIAMANT- UND CBN-
SCHLEIFWERKZEUGE

DIAMANT-
SCHEIBEN

REINIGEN,
POLIEREN
UND ABDECKEN

PERSÖNLICHE
SCHUTZAUS-
RÜSTUNG

TECHNISCHE
INFORMATIONEN

NORZON

PREMIUM +++++



EIGENSCHAFTEN

- Selbstschärfendes Zirkonkorund
- Stabile Bindung

VORTEILE

- 4 x schnellerer Materialabtrag als Wettbewerbsprodukte aus Aluminiumoxid
- Längste Standzeit

NorZon

A

BASIS +++



EIGENSCHAFTEN

- Zäher als weißes Aluminiumoxid
- Allgemeiner Einsatz bei allen Anwendungen

VORTEILE

- Besonders geeignet für Kohlenstoffstahl, HSS und legierte Stähle
- Gut geeignet für mittlere und weiche Stähle
- Universell einsetzbar wo keine speziellen technischen Anforderungen bestehen



PROFI-TIPP

- Verwenden Sie die "A" Form für schwieriges/grobes Schleifen
- Verwenden Sie die Form "W" für das Handschleifen und Präzisionsschleifen für mittlere bis höhere Zerspanung

ORGANISCH GEBUNDENE SCHLEIFSTIFTE

FORM	ABM DxL (mm)	SCHAFT DxL (mm)	MAX (U/min)	VPE Stück	PREMIUM		BASIS	
A1	20x65	6x40	15.000	10	NZ 24	61463689077		
A3	22x70	6x40	14.000	10	NZ 24	61463689079		
A5	20x28	6x40	30.000	10	NZ 24	61463689081		
A11	21x45	6x40	18.000	10	NZ 24	61463689082		
W177	10x20	6x40	66.000	10	NZ 24	61463689084		
	10x20	6x40	66.000	20			A 46 QB	66253053220*
W178	10x25	6x40	55.200	10	NZ 24	61463689085		
	10x25	6x40	55.200	20			A 46 QB	66253053221*
W189	13x50	6x40	30.370	10	NZ 24	61463689089		
W188	13x40	6x40	30.370	10	NZ 24	61463689090		
	13x40	6x40	30.370	20			A 36 QB	66253053225
	13x40	6x40	30.370	20			A 46 QB	66253053226*
W204	20x20	6x40	42.750	10	NZ 24	61463689091		
	20x20	6x40	42.750	20			A 46 QB	66253053229*
W205	20x25	6x40	34.500	10	NZ 24	61463689093		
	20x25	6x40	34.500	20			A 36 QB	66253053230
	20x25	6x40	34.500	20			A 46 QB	66253053231
W207	20x40	6x40	24.000	10	NZ 24	61463689095		
	20x40	6x40	24.000	20			A 46 QB	66253053232*
W220	25x25	6x40	25.500	10	NZ 24	61463689097		
	25x25	6x40	25.500	20			A 36 QB	66253053239*
	25x25	6x40	25.500	20			A 46 QB	66253053237
W221	25x40	6x40	19.120	10	NZ 24	61463689098		
	25x40	6x40	19.120	20			A 46 QB	66253053243
W230	32x32	6x40	24.000	10	NZ 24	61463689099		
	32x32	6x40	24.000	20			A 36 QB	66253053250
	32x32	6x40	24.000	20			A 46 QB	66253053248
W236	40x13	6x40	25.130	10	NZ 24	61463689100		
	40x13	6x40	25.130	20			A 46 QB	66253053251
W242	50x25	6x40	19.100	10	NZ 24	61463689101		
	50x25	6x40	19.100	20			A 46 QB	66253053252

* Auf Anfrage

Abmessungen: ABM = Abmessungen, D = Durchmesser, L = Länge

FORM W

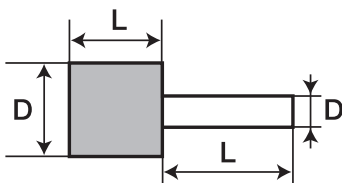

FORM A

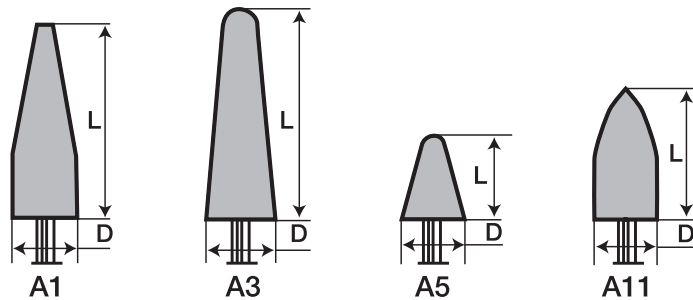

GEBUNDENE
SCHLEIFKÖRPER

DIAMANT- UND CBN-
SCHLEIFWERKZEUGE

DIAMANT-
SCHEIBEN

REINIGEN,
POLIEREN
UND ABDECKEN

PERSÖNLICHE
SCHUTZAUS-
RÜSTUNG

TECHNISCHE
INFORMATIONEN

